

m *MovaNext*

Lux Plus
Lux
Vision Plus
Vision

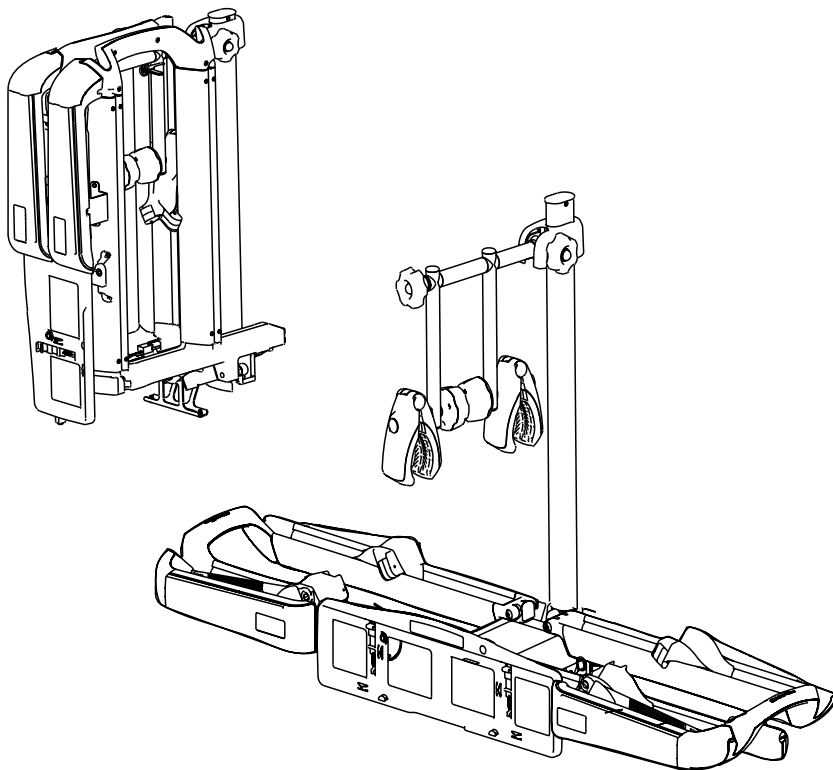

Instructions

Safety & Warranty

m ***MovaNext***



A

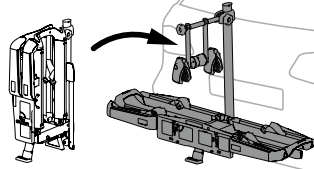

Lux Plus

B

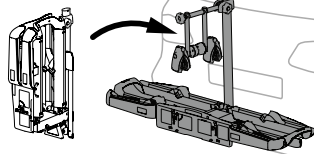

**Lux &
Vision**

C

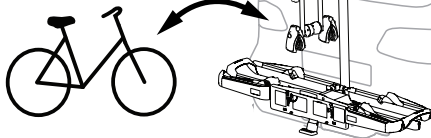

**Lux Plus,
Lux &
Vision**

D

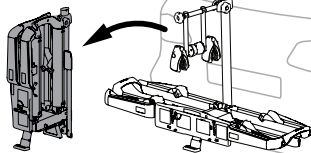

Lux Plus

E

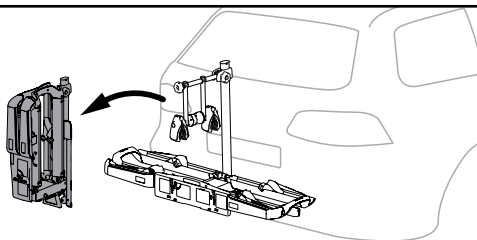

**Lux &
Vision**

F

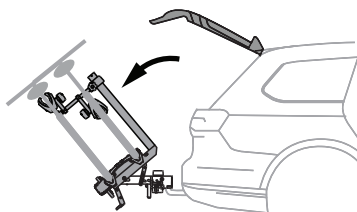

Lux Plus

G

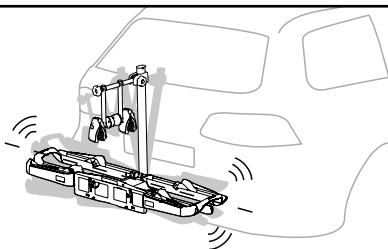

**Lux Plus,
Lux &
Vision**

H

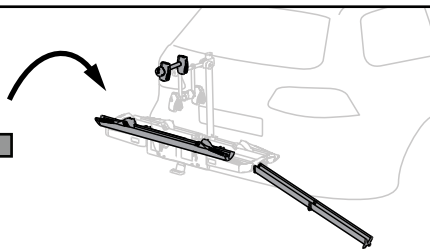

**Lux Plus
Lux &
Vision**

i

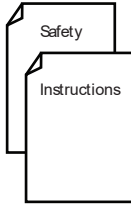
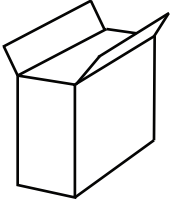

2x

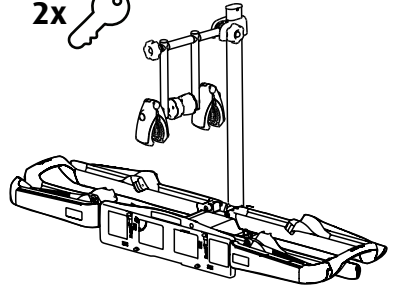

Lux Plus

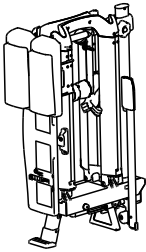

Lux

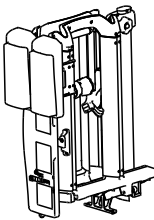

Vision

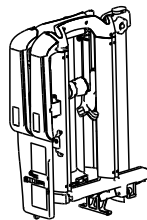

Vision Plus

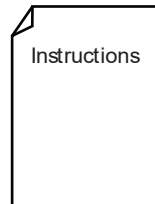
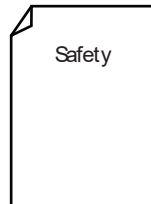
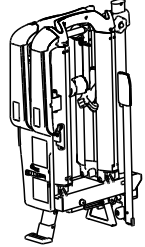

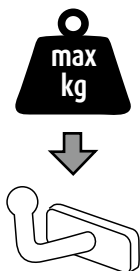

	Lux Plus (15,5 kg)	Lux & Vision (12,5 kg)
50 kg	34,5 kg	37,5 kg
60 kg	44,5 kg	47,5 kg
70 kg	54,5 kg	57,5 kg
75 kg	59,5 kg	60 kg
80+ kg	60 kg	60 kg

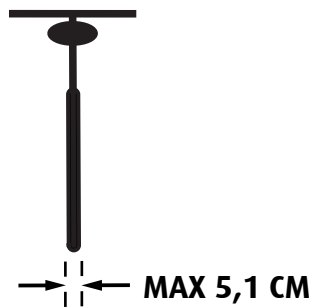
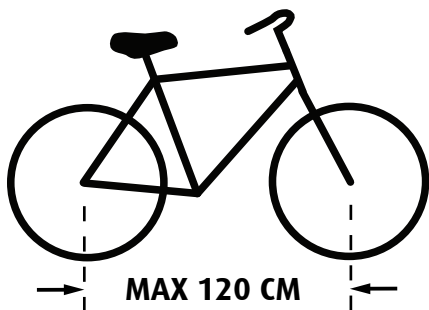

A

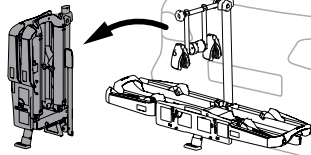

1

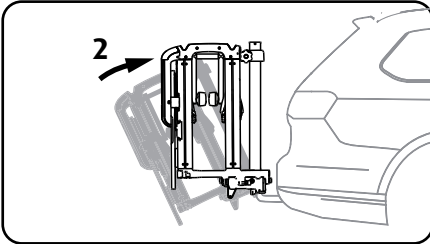
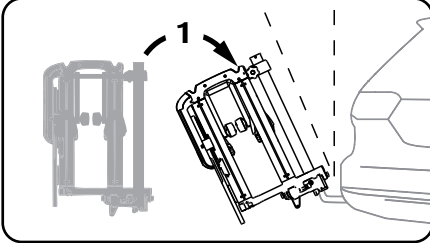

2

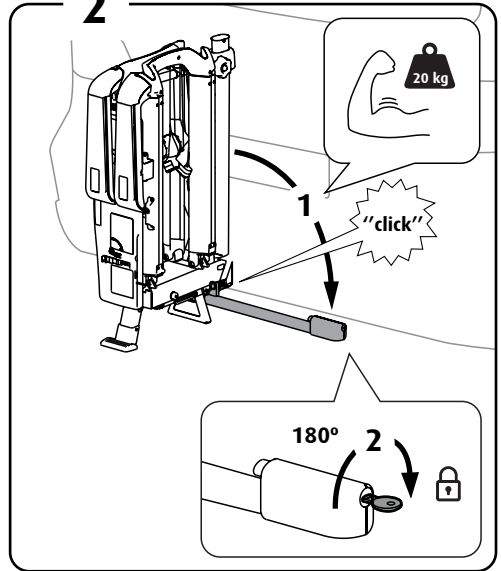

3

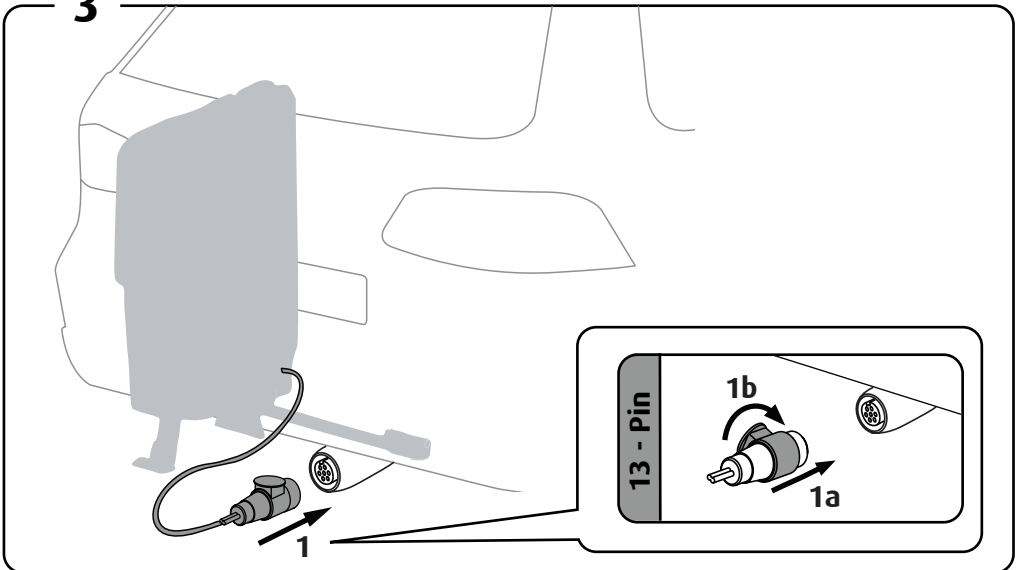

**Lux Plus
&
Vision Plus**

4

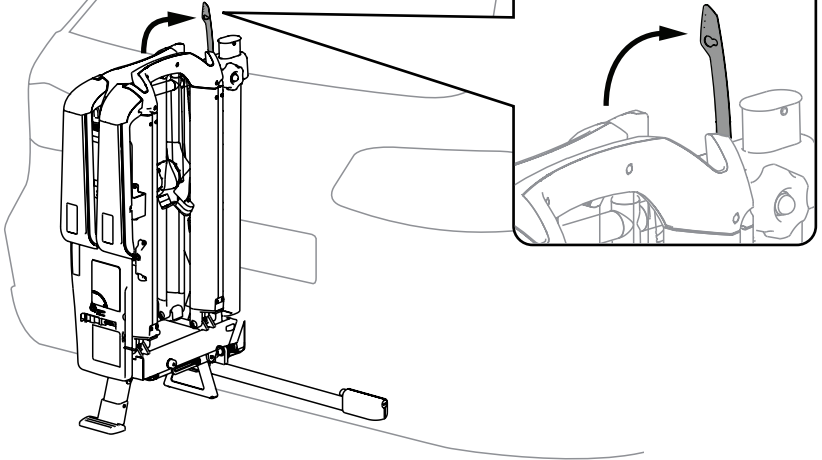

5

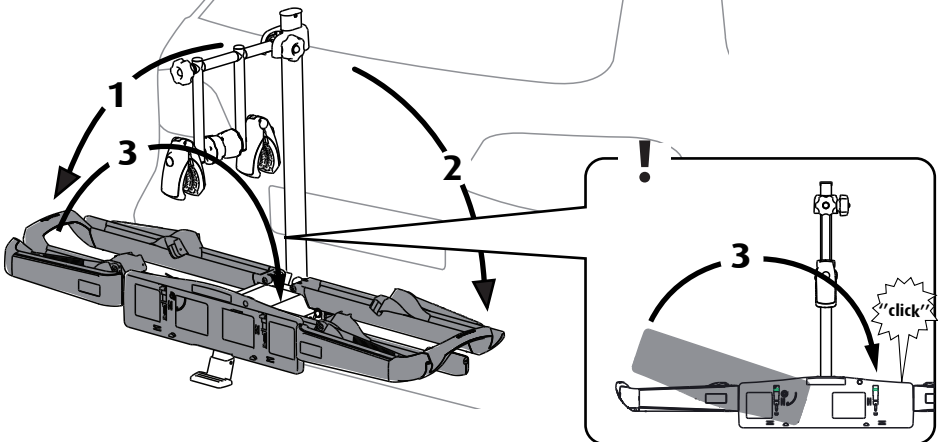

B

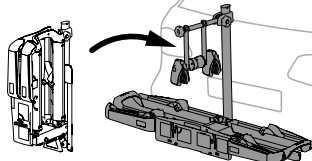

1

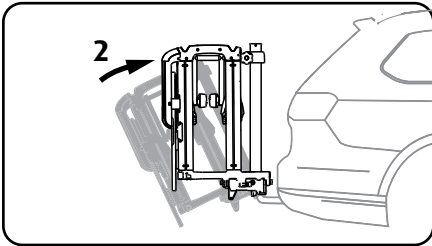
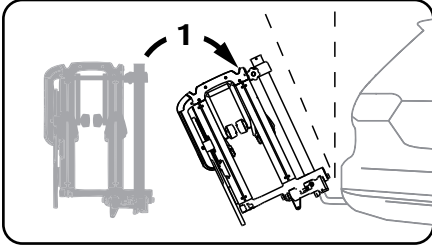

2

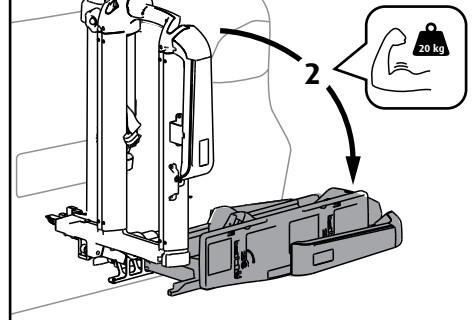
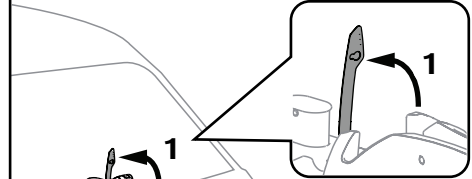

3

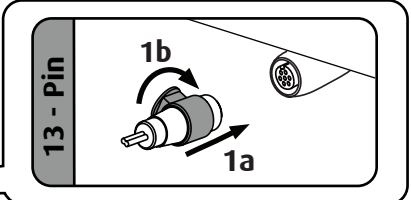
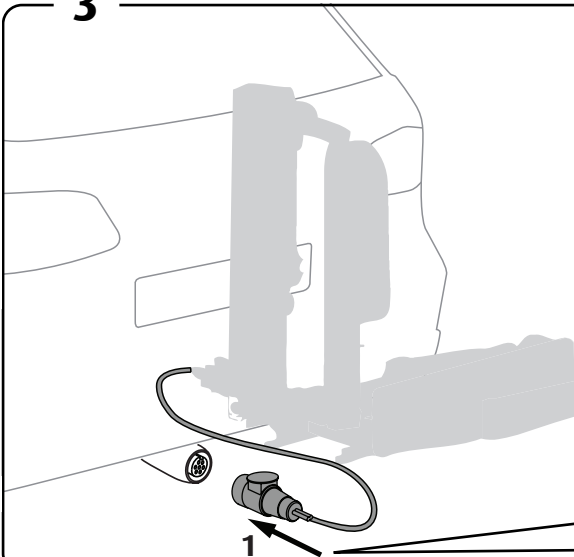

4

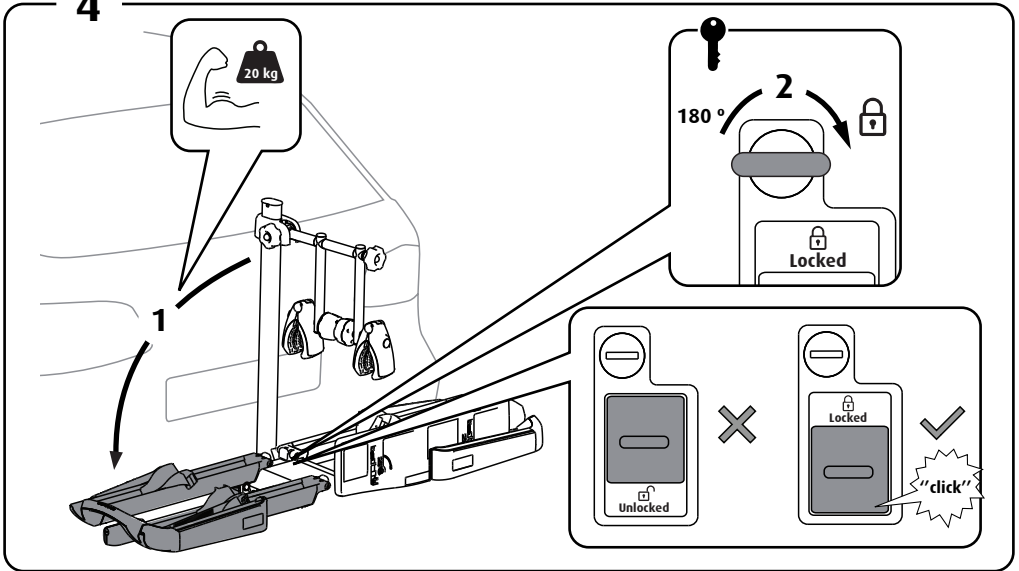

5

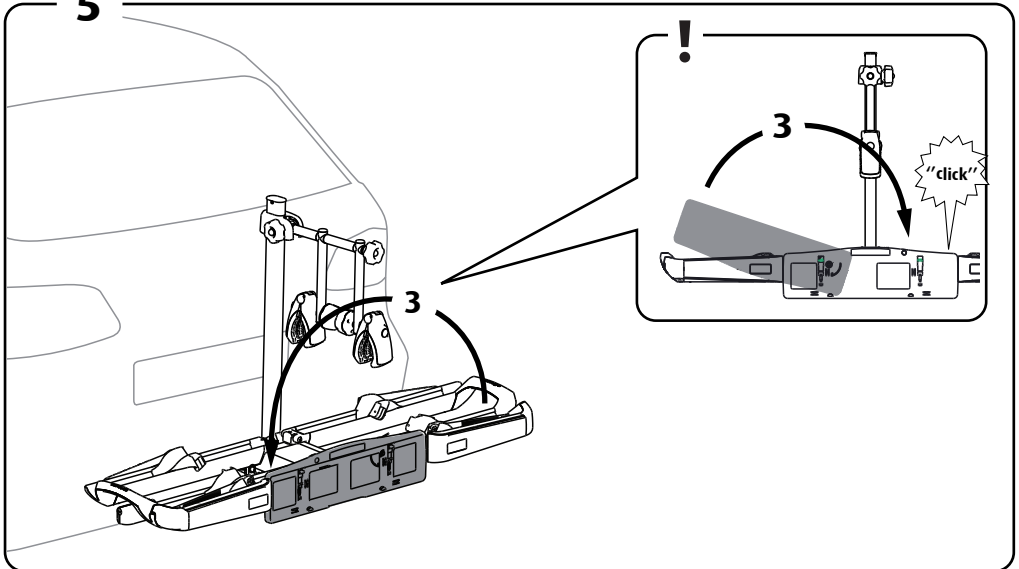

C

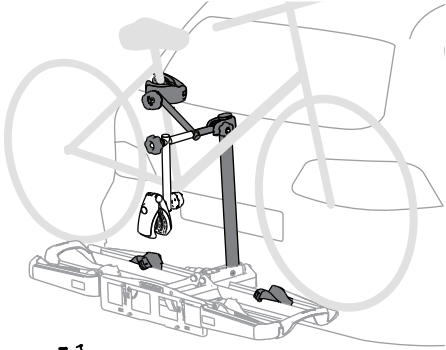
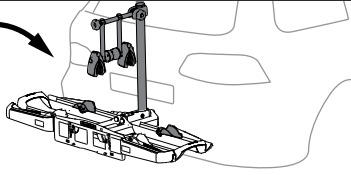

!  1x

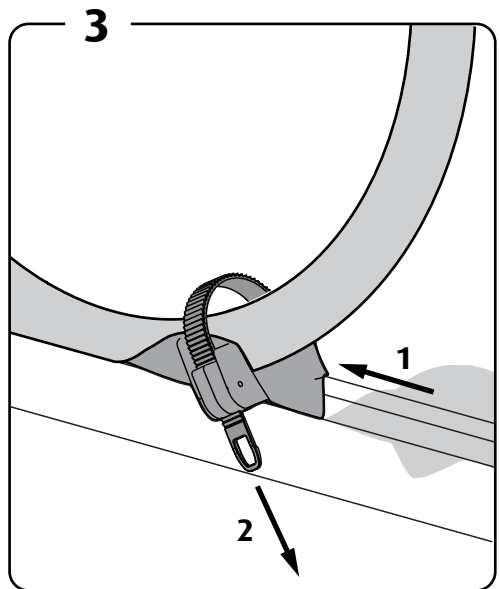
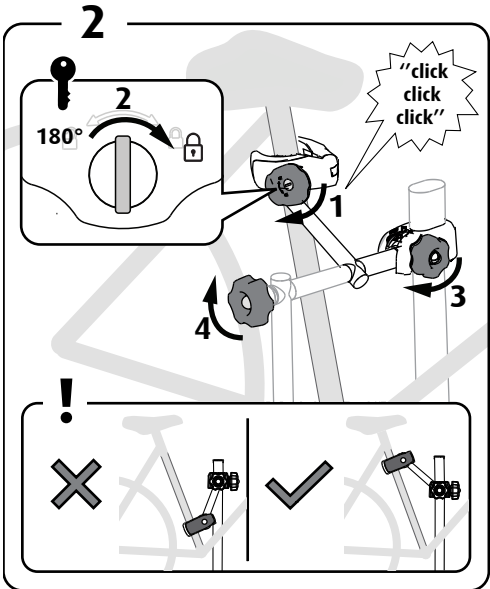
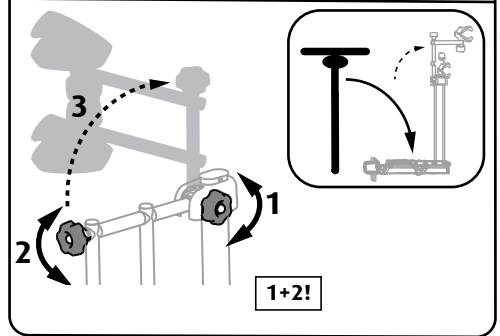
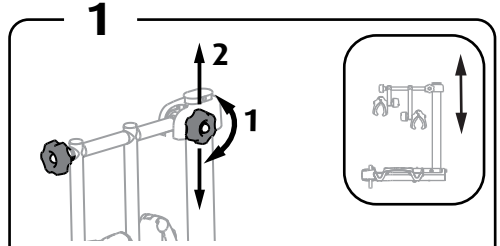
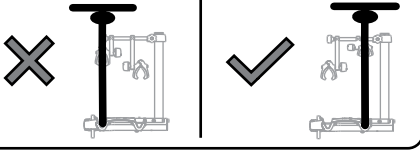

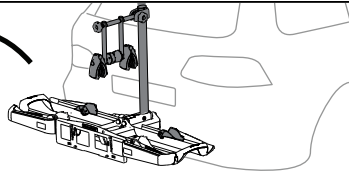

**Lux Plus,
Lux &
Vision**

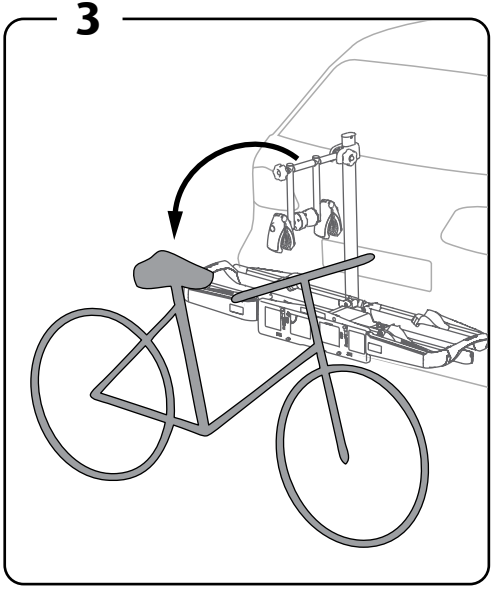
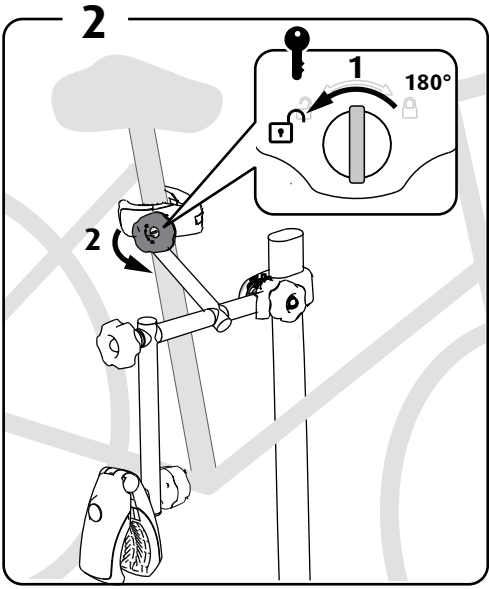
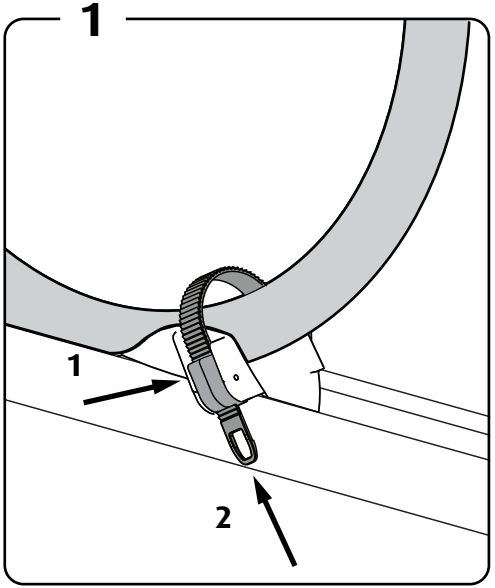
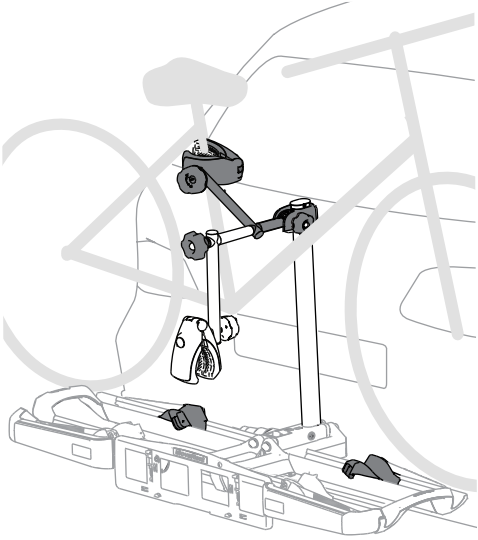

D

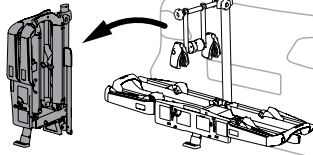

Lux Plus

1

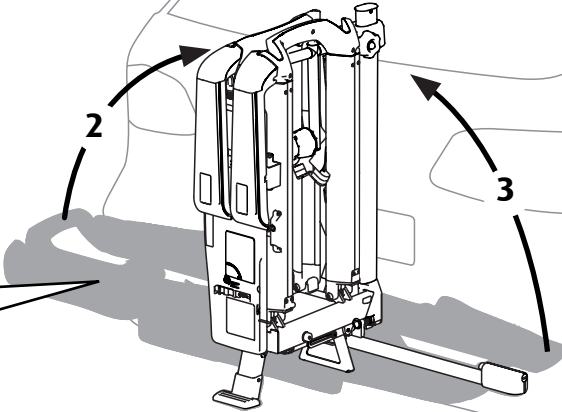
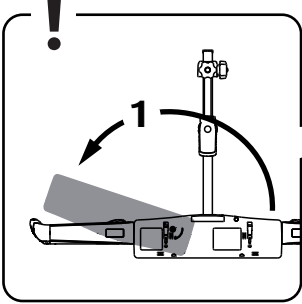

2

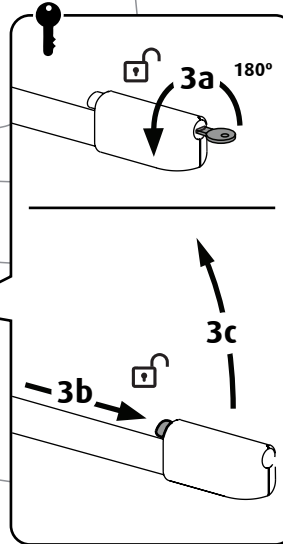
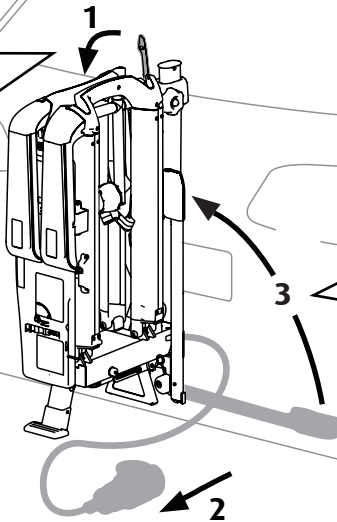
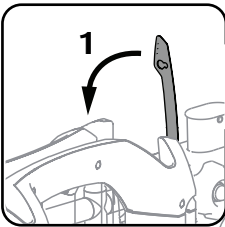

E

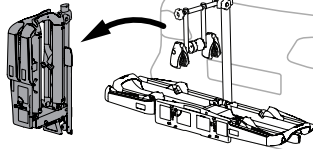

Lux &
Vision

1

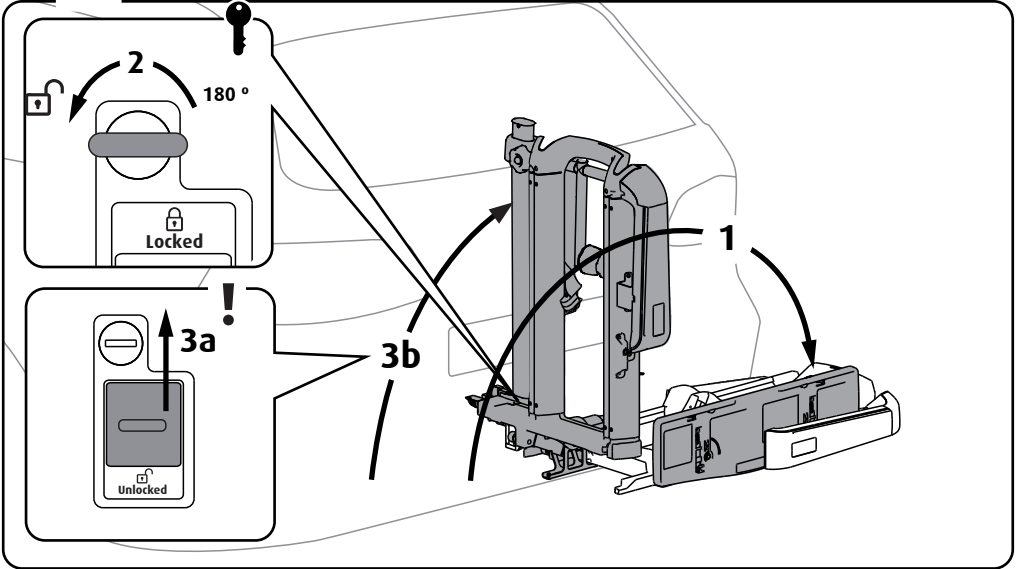

2

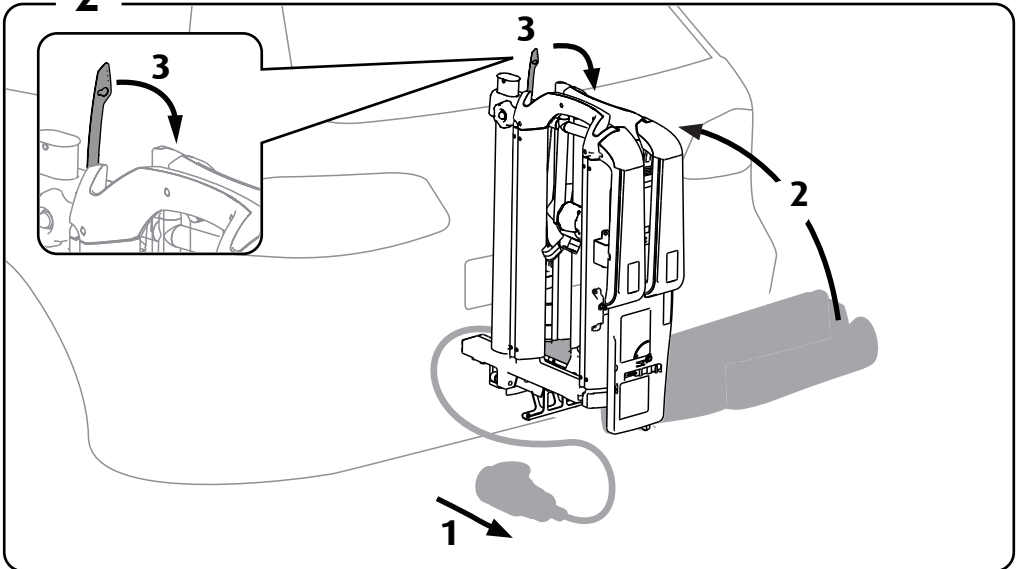

F

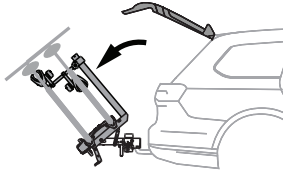

Lux Plus

1

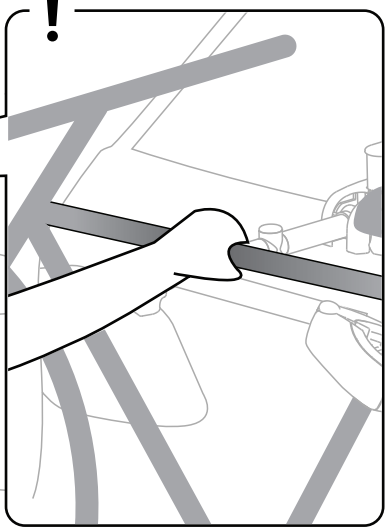
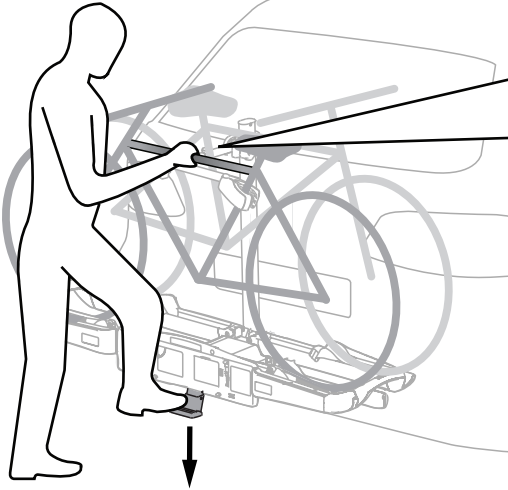

2

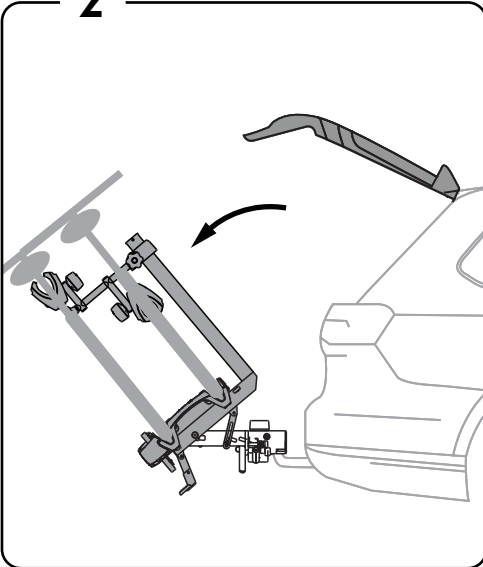

3

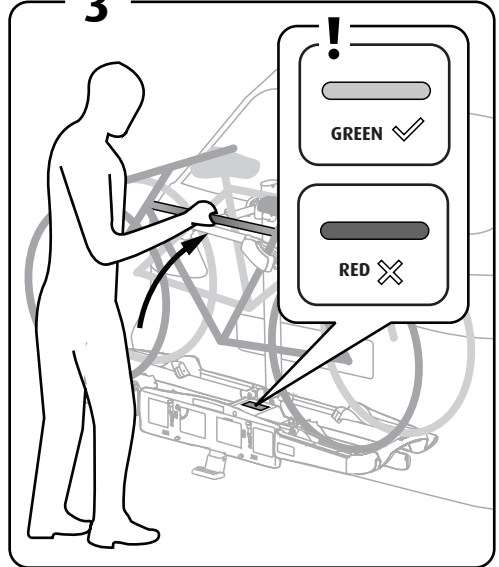

G

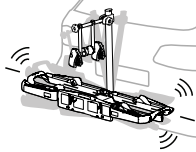

Lux & Vision

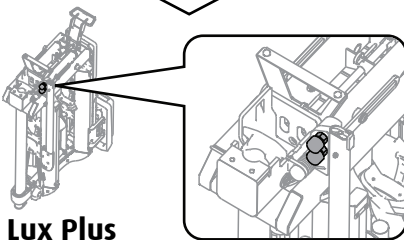
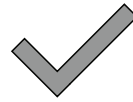
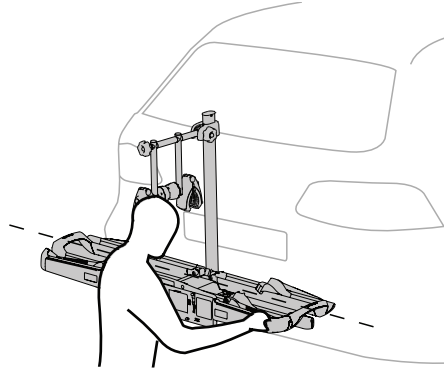
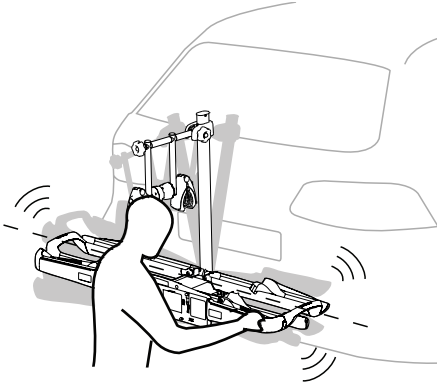

Lux Plus

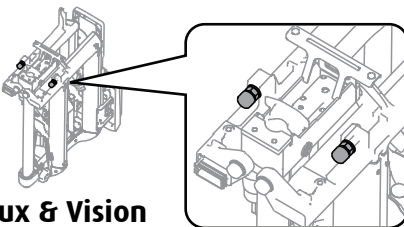

Lux & Vision

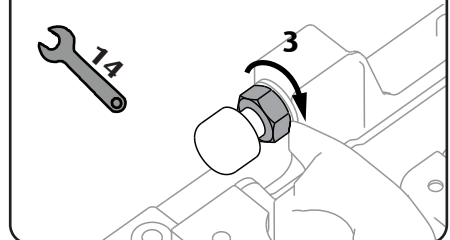
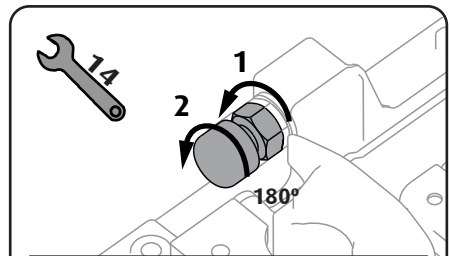

H

+

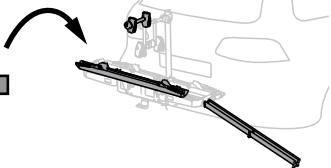

Lux Plus,
Lux &
Vision

01.505

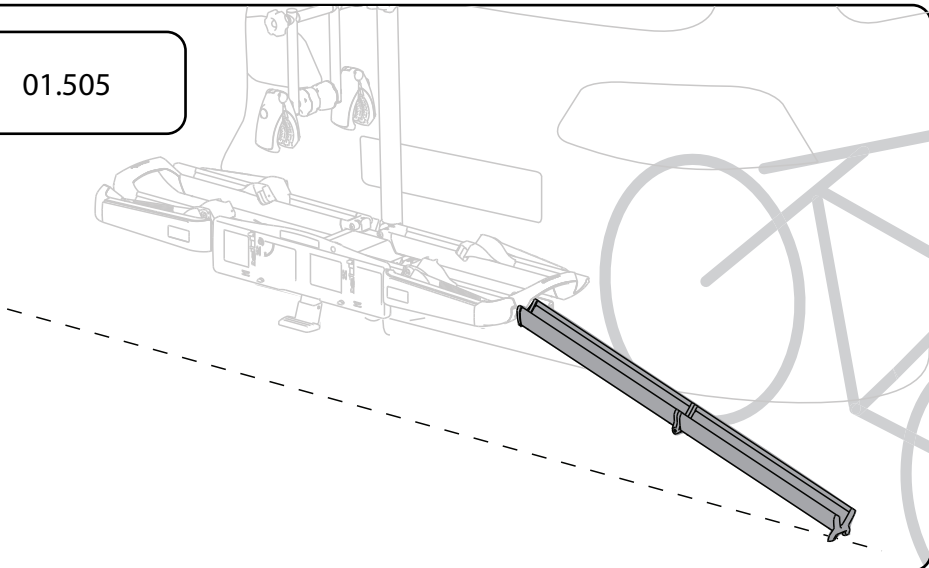

01.700

3x 

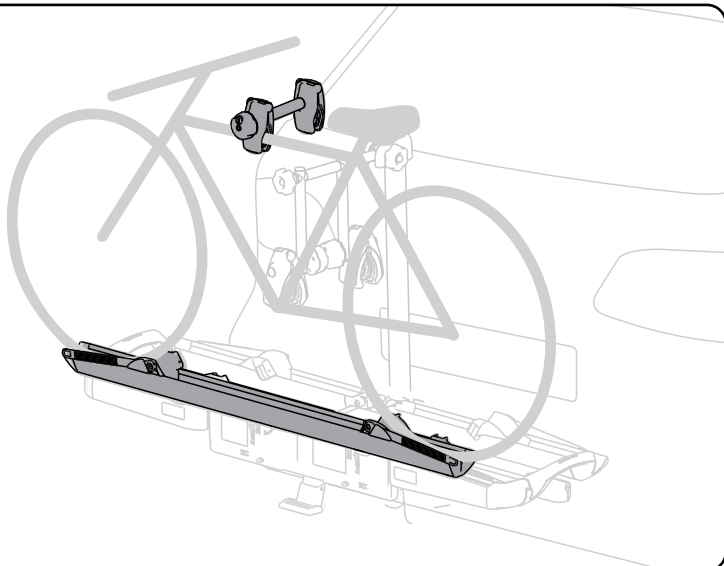

Safety and Warranty

Movanext Bike carrier

NL

EN

DE

FR

NO

DK

FI

SE

1.0 Algemeen

- 1.1 De distributeur aanvaardt geen aansprakelijkheid voor letsel aan personen, verlies of schade die is veroorzaakt door onjuiste montage of gebruik van de drager, met inbegrip van - maar niet beperkt tot - montage of gebruik die in strijd is met de instructies die zijn meegeleverd met uw drager of de instructies van uw dealer.
- 1.2 Raadpleeg uw dealer als u vragen hebt over bediening, gebruik en de beperkingen van de drager.
- 1.3 Lees alle instructies zorgvuldig door voordat u de drager monteert en gebruikt.
- 1.4 De drager en de onderdelen daarvan mogen op geen enkele wijze worden gewijzigd.

2.0 Eerste gebruik

- 2.1 Controleer of alle onderdelen van de drager zijn meegeleverd, zoals staat beschreven in de instructies.
- 2.2 Beoordeel of alle onderdelen onbeschadigd en functioneel zijn.

3.0 Montage van de drager op de trekhaak

- 3.1 Raadpleeg bij twijfel uw dealer over montage of eventuele afstelling op uw voertuig.
- 3.2 Lees en volg de montage instructies. Monteer de drager niet op een andere manier dan in de instructies wordt aangegeven.
- 3.3 Controleer of de drager voldoende recht, stevig en stabiel op de trekhaak is gemonteerd.

4.0 Beladen van de drager

- 4.1 Raadpleeg bij twijfel uw dealer over het beladen van de drager.
- 4.2 De laagste aanbevolen maximale belasting moet altijd worden aangehouden en mag niet worden overschreden.
- 4.3 De maximale belasting voor de drager mag niet worden overschreden, zoals beschreven in de instructies.
- 4.4 De aanbevolen maximale belasting van de trekhaak van het voertuig heeft prioriteit boven de toelaatbare belasting van uw fietsendrager.
- 4.5 De fietsen moeten zorgvuldig worden vastgezet, zoals beschreven in de instructies.
- 4.6 Plaats de grootste en zwaarste fietsen het dichtst bij de auto, en daarna de kleinere en lichtere fietsen.
- 4.7 De drager is uitsluitend bestemd voor standaard fietsframes. Overschrijd nooit de maximale afmetingen van de fiets, zoals in de instructies staat aangegeven.
- 4.8 Fietsen met een carbonframe of onderdelen van carbon worden op eigen risico gemonteerd op de drager. Indes Bike Parts aanvaardt geen aansprakelijkheid voor schade aan carbon-frames of onderdelen van carbon.
- 4.9 Alle makkelijk te verwijderen onderdelen van de fietsen moeten voor het vervoer worden verwijderd, zoals kinderzitjes, fietstassen, manden en fietspompen. Dit is om verlies te voorkomen, en voor de veiligheid van uw medeweggebruiker.
- 4.10 Indien de achterklep van het voertuig automatisch kan worden geopend, moet deze functie worden

uitgeschakeld om schade aan het voertuig en/of de drager te voorkomen.

- 4.11 Houd de drager en fietsen van een veilige afstand tot de uitlaatpijp, om eventuele schade door verhitting te voorkomen.
- 4.12 Bewaar de instructies in het voertuig waarop de drager is gemonteerd.

5.0 Trekhaak

- 5.1 Informatie over het draagvermogen van de trekhaak is te vinden op een plaatje naast de trekhaak of in de gebruikersinstructie van uw voertuig.
- 5.2 Het gecombineerde gewicht van de drager en de fietsen mogen nooit de toegestane belasting van de trekhaak overschrijden.
- 5.3 Controleer de trekhaak voor het gebruik van de drager.
- 5.4 De trekhaak moet gemaakt zijn van staal. De drager is niet geschikt voor trekhaken die zijn gemaakt zijn van aluminium of gietijzer (GGG40). Raadpleeg uw dealer in het geval van twijfel.
- 5.5 Vuil en olie moeten voor gebruik van de trekhaak worden verwijderd.
- 5.6 Eventuele beschermende lak of folie kan een negatief effect hebben op de stabiliteit van de drager, deze moet worden verwijderd voordat de drager wordt gebruikt.
- 5.7 Controleer de kogel en het materiaal 2 cm onder de kogel op beschadigingen en slijtage. Een versleten trekhaak kan een negatief effect hebben op de stabiliteit van de drager.
- 5.8 Indien de drager niet stabiel is op de trekhaak of gemakkelijk horizontaal kan draaien, dient de drager te worden afgesteld. Raadpleeg bij twijfel uw dealer over de afstelling op de trekhaak.

6.0 Kantel-mechanisme

- 6.1 Indien de drager een kantel-mechanisme heeft, voor toegang tot de kofferruimte:
- 6.2 Houd tijdens het kantelen de fietsen vast en laat de samenstelling voorzichtig bewegen. Dit voorkomt schade en ongevallen.
- 6.3 Controleer of na het kantelen het mechanisme weer goed is vergrendeld. Dit voorkomt dat de drager onbedoeld kan kantelen, bijvoorbeeld tijdens het rijden.

7.0 Verlichting

- 7.1 Voor vertrek moet de werking van de lichten van de drager worden gecontroleerd.
- 7.2 Wanneer het mistlicht wordt gebruikt moet het mistlicht van de auto uitgeschakeld blijven.
- 7.3 Raadpleeg uw dealer wanneer uw auto een foutmelding geeft over de verlichting.

8.0 Vergrendelen van de drager en fietsen.

- 8.1 Alle sloten van de fietsen en de drager dienen worden vergrendeld en de sleutels moeten worden verwijderd tijdens gebruik.
- 8.2 Draaiknoppen dienen eerst volledig worden vastgedraaid voordat deze worden vergrendeld.
- 8.3 De vergrendeling van de trekhaakkoppeling moet extra worden gecontroleerd voordat de drager wordt gebruikt.
- 8.4 Sloten van de draaiknoppen van de drager dienen te worden afgesloten, de sleutels moeten worden verwijderd.

9.0 Rij-eigenschappen

- 9.1 Pas uw snelheid en rijgedrag aan de heersende wegomstandigheden en de vervoerde lading aan.
- 9.2 Rijd niet of rijd zeer voorzichtig op onverharde wegen.
- 9.3 Rijd zeer voorzichtig over verkeersdrempels.
- 9.4 Controleer tijdens de reis regelmatig of de drager en fietsen nog goed vastzitten.
- 9.5 Houd rekening met het extra volume aan uw voertuig, bijvoorbeeld bij het achteruit rijden.
- 9.6 De snelheid mag nooit 130 km/u overschrijden.
- 9.7 Verwijder de drager van het voertuig wanneer hierop geen fietsen zijn gemonteerd.

10.0 Regelgeving

- 10.1 De chauffeur van het voertuig is geheel verantwoordelijk voor de staat van de drager en de montage van de drager en de fietsen.
- 10.2 Bij gebruik van de drager moet chauffeur op de hoogte zijn van de lokale wetgeving. Houd rekening met afwijkende wetgeving in verschillende landen.
- 10.3 De extra nummerplaat moet overeenkomen met de nummerplaat op van de auto, en op de juiste plek op de drager worden gemonteerd.
- 10.4 Snelheidslimieten en andere verkeersregels moeten altijd in acht worden genomen.

11.0 Onderhoud

- 11.1 De gebruiker is verantwoordelijk voor correct onderhoud en opslag van de drager.
- 11.2 Raadpleeg uw dealer in het geval van beschadiging of slijtage aan de Fietsdrager of aan onderdelen van de fietsdrager.
- 11.3 Reinig de drager regelmatig met water of autoshampoo, vooral bij invloed van zout. Denk hierbij aan strooizout of rijden langs de kust. Dit voorkomt corrosie en defecten aan uw drager.
- 11.4 De drager moet in een droge ruimte worden opgeslagen.
- 11.5 Verwijder de drager voordat u een wasstraat inrijdt.

12.0 Garantie

- 12.1 Op dit product is de wettelijk garantie van toepassing.
- 12.2 Garantie wordt uitsluitend verstrekt in het geval van in het geval van fabricagefouten en/of assemblagefouten.
- 12.3 Garantie op de fietsendrager is niet van toepassing bij zelf aangebrachte wijzigingen, onjuist gebruik, of schade ontstaan door ongevallen.



1.0 General

- 1.1 The distributor assumes no liability for injury to persons, loss or damage caused by improper installation or use of the vehicle, including - but not limited to - assembly or use that is in conflict with the instructions supplied with your carrier or the instructions of your dealer.
- 1.2 Consult your dealer if you have questions about handling, use and limitations of the carrier.
- 1.3 Read all instructions carefully before mounting and using the carrier.

- 1.4 The carrier and its components may not be modified in any way.

2.0 Initial use

- 2.1 Check that all parts of the carrier are included, as described in the instructions.
- 2.2 Check that all parts are undamaged and functional.

3.0 Mounting the carrier to the tow bar

- 3.1 If you are in in doubt, consult your dealer about mounting or adjusting the carrier to your tow bar.
- 3.2 Read and follow the assembly instructions. Do not mount the carrier in any other way than indicated in the instructions.
- 3.3 Check that the carrier is sufficiently upright, firmly and stably mounted on the tow bar.

4.0 Loading the carrier

- 4.1 If you are in doubt, consult your dealer about loading the carrier.
- 4.2 The lowest recommended maximum load takes priority and may never be exceeded
- 4.3 The maximum load for the carrier may not be exceeded, as described in the instructions.
- 4.4 The recommended maximum load on the tow bar of the vehicle has priority over the load of your carrier
- 4.5 The bikes must be mounted carefully following the instructions.
- 4.6 Put the largest and heaviest bike closest to the vehicle, followed by the smaller and lighter bikes.
- 4.7 The carrier may only be used for standard bicycle frames. Never exceed the maximum size of the bikes, as indicated in the instructions.
- 4.8 Bikes with a carbon frame or carbon parts are mounted on the carrier at your own risk. Indes Bike Parts assumes no liability for damage to carbon frames or carbon parts.
- 4.9 All easily removable parts on the bike must be removed before transport, such as child seats, panniers, baskets and bike pumps. This is to prevent loss and for the safety of other road users. If the vehicle is equipped with an automatic tailgate opening function, this function must be switched off in order to prevent damage to the vehicle and the carrier.
- 4.10 Keep the carrier and bicycles in a safe distance from the exhaust pipe to prevent any damage by the heat of the exhaust pipe.
- 4.11 Keep the instructions in the vehicle at which the carrier is mounted.

5.0 Tow bar

- 5.1 Information about the carrying capacity of the tow bar can be found on a plate next to the tow bar or in the information brochure of your vehicle.
- 5.2 The combined weight of the carrier and the bicycles is not allowed to exceed the maximum allowed load for the tow bar.
- 5.3 Check the tow bar before use of the carrier.
- 5.4 The tow bar must be made of steel. The carrier is not suitable for tow bars made of aluminum or cast iron (GG40). Consult your dealer in case of doubt
- 5.5 Dirt and oil must be removed prior to use of the tow bar.
- 5.6 Any protective paint or film on ball might have a negative effect on the stability of the carrier and must be removed before the carrier is used.
- 5.7 Check the ball and its base for damage and wear. A worn tow bar can have a negative effect on the stability of the carrier.

- 5.8 If the carrier is not stable on the tow bar or can easily turn horizontally, the carrier must be adjusted. If in doubt, consult your dealer about the adjustment on the tow bar.

6.0 Tilting mechanism

- 6.1 If the carrier has a tilting mechanism, for access to the luggage compartment:
- 6.2 Hold the bikes while tilting and allow the assembly to tilt carefully. This is for your own safety and to prevent damage to the carrier and the bikes.
- 6.3 Check that the mechanism is properly locked back into position after tilting. This prevents the carrier from accidentally tilting, e.g. while driving.

7.0 Lights

- 7.1 Before driving, check the functioning of the lights of the car and the carrier.
- 7.2 When the fog light is used, the car's fog light must remain off.
- 7.3 Consult your dealer if your car indicates an error regarding the lights.

8.0 Securing the carrier and bikes

- 8.1 All locks on the bikes and the carrier must be in the locked position and the keys must be removed during use.
- 8.2 Knobs with a lock must first be fully tightened before they are locked.
- 8.3 Check that the lock of the tow bar coupling is in the locked position before use of the carrier.

9.0 Driving properties

- 9.1 Adjust your speed and driving behavior to the prevailing road conditions and the transported bikes.
- 9.2 Do not drive or drive very carefully on unpaved roads.
- 9.3 Drive very carefully over speed bumps.
- 9.4 During the trip, check regularly if the carrier and bicycles are still properly secured.
- 9.5 Bear in mind the extra volume of your vehicle, e.g. while reversing.
- 9.6 Under no condition exceed the speed of 130 km/h.
- 9.7 Remove the carrier from the vehicle if no bikes are mounted on it.

10.0 Regulations

- 10.1 The driver of the vehicle is entirely responsible for the condition of the carrier and the assembly of the carrier and the bicycles.
- 10.2 When using the carrier, the driver must be aware of the local laws. Laws may differ in different countries.
- 10.3 A number plate must be mounted on the carrier at the right location and it must match the number plate of the car.
- 10.4 Speed limits and other traffic laws must be observed.

11.0 Maintenance

- 11.1 The user is responsible for correct maintenance and storage of the carrier.
- 11.2 Consult your dealer in case of damage or wear to the carrier or to parts of the car.
- 11.3 Clean the carrier regularly with water or car shampoo, especially when used in a salty environment (road salt, driving in coastal areas).

This prevents corrosion and defects to your carrier.

- 11.4 The carrier must be stored in a dry location.
- 11.5 Remove the carrier before entering an automatic car wash.

12.0 Guarantee

- 12.1 The statutory warranty applies to this product.
- 12.2 Warranty is provided exclusively in case of manufacturing errors or assembly errors.
- 12.3 Warranty is not provided in case of self-made changes, misuse or damage caused by accidents.



1.0 Allgemeines

- 1.1 Der Verteiler übernimmt keine Haftung für Personenschäden, Verlust oder Schäden die durch unsachgemäße Installation oder Verwendung des Fahrzeugs entstehen, einschließlich - aber nicht limitiert zu - Montage oder Verwendung, die den Anweisungen widerspricht sowie geliefert mit Ihrem Fahrradträger oder den Anweisungen Ihres Händlers.
- 1.2 Wenden Sie sich an Ihren Händler, wenn Sie Fragen haben zur Handhabung, Verwendung oder Einschränkungen des Fahrradträgers.
- 1.3 Lies alle Anweisungen gewissenhaft vor der Montage und Verwendung des Fahrradträgers.
- 1.4 Der Fahrradträger und seine Komponenten dürfen nicht geändert sein in irgendeiner Weise.

2.0 Erste Verwendung

- 2.1 Prüfen Sie ob alle Teile des Fahrradträgers enthalten sind wie beschrieben in den Anweisungen.
- 2.2 Prüfen Sie das alle Teile unbeschädigt und funktionsfähig sind.
3. Montage der Fahrradträger zum Anhängerkupplung
- 3.1 Wenden Sie sich im Zweifelsfall an Ihren Händler bezüglich Montage oder Einstellung des Fahrradträgers an Ihrem Anhängerkupplung.
- 3.2 Lesen und folgen Sie den Montageanleitungen. Montieren Sie den Fahrradträger nicht anders als in der Anleitung ist angegeben.
- 3.3 Prüfen Sie dass der Fahrradträger ausreichend aufrecht, fest und stabil am Anhängerkupplung ist montiert.

4.0 Laden der Fahrradträger

- 4.1 Wenden Sie sich im Zweifelsfall an Ihren Händler um den Fahrradträger zu beladen.
- 4.2 Die niedrigste empfohlene maximale Belastung hat Priorität und darf niemals überschritten werden.
- 4.3 Die maximale Belastung für den Fahrradträger darf nicht überschritten werden, wie beschrieben in der Anleitung.
- 4.4 Der empfohlene maximale Belastung der Anhängerkupplung des Fahrzeugs hat Vorrang vor der Belastung von deinem Fahrradträger.
- 4.5 Die Fahrräder müssen vorsichtig gemäß den Anweisungen montiert werden.
- 4.6 Setzen Sie das größte und schwerste Fahrrad am nächsten zum Fahrzeug, gefolgt von den kleineren und leichteren Fahrrad.
- 4.7 Der Fahrradträger darf nur für Standard-

- Fahrradrahmen verwendet werden. Überschreiten Sie niemals das Maximum Größe des Fahrrads, wie angegeben in der Anleitung.
- 4.8 Fahrräder mit ein Kohlenstoffrahmen oder Kohlenstoffteile werden auf eigene Gefahr am Fahrradträger montiert. Indes Bike Parts übernimmt keine Haftung für Schäden zu Kohlenstoffrahmen oder Kohlenstoffteile.
- 4.9 Alle leicht abnehmbaren Teile am Fahrrad müssen entfernt werden bevor Transport, wie Kindersitze, Packtaschen, Körbe und Fahrradpumpen. Dies ist um Verlust zu verhindern und für die Sicherheit anderer Verkehrsteilnehmer. Falls das Fahrzeug mit eine Heckklappe mit automatische Öffnungsfunktion ist ausgestattet, muss diese Funktion ausgeschaltet werden um Schäden an dem Fahrzeug und dem Fahrradträger verhindern.
- 4.10 Behalten Sie der Fahrradträger und Fahrräder in einer sicherer Entfernung von dem Auspuff um irgendein Schäden durch die Hitze des Auspuffs zu verhindern.
- 4.11 Bewahren Sie die Anweisungen in dem Fahrzeug auf in dem der Fahrradträger montiert ist.
- 5.0 Anhängerkupplung**
- 5.1 Informationen über die Tragkapazität der Anhängerkupplung kann man auf einem Schild neben der Anhängerkupplung finden oder in der Informationsbroschüre Ihres Fahrzeugs.
- 5.2 Das kombinierte Gewicht des Fahrradträgers und der Fahrräder darf nicht das maximal zulässige Belastung für den Anhängerkupplung überschreiten.
- 5.3 Prüfen Sie die Anhängerkupplung bevor der Fahrradträger verwendet wird.
- 5.4 Die Anhängerkupplung muss aus Stahl sein. Der Fahrradträger ist nicht geeignet für Anhängerkupplungen aus Aluminium oder Gusseisen (GGG40). Wenden Sie sich im Zweifelsfall an Ihren Händler.
- 5.5 Schmutz und Öl muss entfernt werden vor der Verwendung des Fahrradträgers.
- 5.6 Alle Schutzlack oder Film auf der Kugel könnte sich negativ wirken die Stabilität des Fahrradträgers und müssen entfernt werden bevor der Fahrradträger verwendet wird.
- 5.7 Prüfen Sie den Kugel und seine Basis für Schäden und Verschleiß. Ein abgenutzter Anhängerkupplung kann sich negativ auf die Stabilität des Fahrradträgers auswirken.
- 5.8 Wenn der Fahrradträger nicht stabil am Anhängerkupplung oder leicht horizontal drehbar ist, muss der Fahrradträger eingestellt werden. Wenden Sie sich im Zweifelsfall an Ihren Händler über die Einstellung am Anhängerkupplung.
- 6.0 Kippmechanik**
- 6.1 Wenn der Fahrradträger eine Kippmechanik hat, für den Zugang zum Gepäckraum:
- 6.2 Halten Sie die Fahrräder beim kippen fest und während die Montage vorsichtig kippen lassen. Dies geschieht zu Ihrer eigenen Sicherheit und um Schäden am Fahrradträger und den Fahrrädern zu vermeiden.
- 6.3 Prüfen Sie das der Mechanik richtig abgeschlossen und wieder in Position kommt nach dem kippen. Dies verhindert das der Fahrradträger versehentlich kippt, z.B. während der Fahrt.
- 7.0 Lichten**
- 7.1 Prüfen Sie vor der Fahrt die Funktion der Lichten des Autos und des Fahrradträgers.
- 7.2 Wenn das Nebellicht verwendet wird, muss das Nebellicht des Fahrzeugs ausgeschaltet bleiben.
- 7.3 Wenden Sie sich an Ihren Händler wenn Ihr Fahrzeug ein Fehler bezüglich der Lichten anzeigt.
- 8.0 Sicherung der Fahrradträger und Fahrräder**
- 8.1 Alle Schlösser an den Fahrrädern und am Fahrradträger müssen sich in der verriegelten Position befinden und die Schlüssel müssen während des Gebrauchs entfernt werden.
- 8.2 Drehknöpfe mit einem Schloss müssen zuerst vollständig angezogen werden bevor sie verschlossen werden.
- 8.3 Prüfen Sie das die Verriegelung der Anhängerkupplung in verriegelte Position steht vor Verwendung des Fahrradträgers.
- 9.0 Fahreigenschaften**
- 9.1 Passen Sie Ihre Geschwindigkeit und Ihr Fahrverhalten an die vorherrschenden Straßenverhältnisse und den Transport an Fahrräder.
- 9.2 Fahren Sie vorsichtig oder fahren Sie gar nicht auf unbefestigten Straßen.
- 9.3 Fahren Sie sehr vorsichtig über Fahrbanschwellen.
- 9.4 Prüfen Sie während der Fahrt regelmäßig ob der Fahrradträger und Fahrräder noch richtig gesichert sind.
- 9.5 Berücksichtigen Sie das zusätzliche Volumen Ihres Fahrzeugs, z.B. beim rückwärtsfahren.
- 9.6 Unter keinen Umständen die Geschwindigkeit von 130 km/h überschreiten.
- 9.7 Entfernen Sie den Fahrradträger vom Fahrzeug wenn keine Fahrräder darauf montiert sind.
- 10.0 Vorschriften**
- 10.1 Der Fahrer des Fahrzeugs trägt die volle Verantwortung für den Zustand des Fahrradträgers, die Montage des Fahrradträgers und die Fahrräder.
- 10.2 Bei der Verwendung des Fahrradträgers muss der Fahrer bewusst sein von die lokale Gesetze. Die Gesetze können in verschiedenen Ländern abweichen.
- 10.3 Ein Nummernschild muss auf dem Fahrradträger montiert sein an der richtigen Stelle und es muss übereinstimmen mit das Nummernschild des Autos.
- 10.4 Geschwindigkeitsbegrenzungen und andere Verkehrsregeln müssen beachtet werden.
- 11.0 Unterhalt**
- 11.1 Der Benutzer ist verantwortlich für die korrekte Unterhalt und Lagerung des Fahrradträgers.
- 11.2 Wenden Sie sich an Ihren Händler bei Beschädigung oder Verschleiß des Fahrradträgers oder von Teilen des Fahrradträgers.
- 11.3 Reinigen Sie den Fahrradträger regelmäßig mit Wasser oder Autoshampoo, besonders bei Verwendung in salzhaltiger Umgebung (Streusalz, fahren in Küstengebiete). Dies verhindert Korrosion und Defekte an Ihrem Fahrradträger.
- 11.4 Der Fahrradträger muss gelagert werden in ein trockener Ort.
- 11.5 Entfernen Sie den Fahrradträger bevor sie eine Waschstraße einfahren.
- 12.0 Garantie**
- 12.1 Die gesetzliche Gewährleistung gilt für dieses Produkt.

- 12.2 Die Gewährleistung erfolgt ausschließlich bei Herstellungsfehlern oder Zusammenstellungsfehlern.
- 12.3 Die Gewährleistung wird ungültig bei selbstgemachte Änderungen, Missbrauch oder Unfallschäden.

FR

1.0 Généralités

- 1.1 Le distributeur décline toute responsabilité pour toutes lésions dont souffrent des personnes, toutes pertes ou tous dommages occasionnés par un montage ou un usage du porte-vélos inapproprié, en ce compris - mais pas exclusivement - un montage ou un usage contraire aux instructions fournies avec votre porte-vélos ou aux instructions de votre distributeur.
- 1.2 Consultez votre distributeur si vous avez des questions concernant l'actionnement, l'usage et les limitations du porte-vélos.
- 1.3 Lisez attentivement toutes les instructions avant de procéder au montage et d'utiliser le porte-vélos.
- 1.4 Le porte-vélos et les éléments du porte-vélos ne peuvent être transformés en aucune manière.

2.0 Première utilisation

- 2.1 Vérifiez si tous les éléments du porte-vélos se trouvent dans la boîte, tel que décrit dans les instructions.
- 2.2 Vérifiez si tous les éléments sont intacts et fonctionnels.

3.0 Montage du porte-vélos sur le crochet d'attelage

- 3.1 En cas de doute, consultez votre distributeur au sujet du montage ou du réglage éventuel du porte-vélos sur votre véhicule.
- 3.2 Lisez et suivez les instructions de montage. N'installez pas le porte-vélos d'une autre manière que celle décrite dans les instructions.
- 3.3 Vérifiez si le porte-vélos est fixé verticalement et d'une manière robuste et stable sur le crochet d'attelage.

4.0 Chargement du porte-vélos

- 4.1 En cas de doute, consultez votre distributeur au sujet du chargement du porte-vélos.
- 4.2 La charge la plus faible recommandée doit toujours être respectée et ne peut pas être dépassée.
- 4.3 La charge maximum du porte-vélos ne peut pas être dépassée, tel que décrit dans les instructions.
- 4.4 La charge maximum recommandée du crochet d'attelage du véhicule prévaut sur la charge admissible de votre porte-vélos.
- 4.5 Les vélos doivent être attachés convenablement, tel que décrit dans les instructions.
- 4.6 Placez les vélos les plus grands et les plus lourds le plus près possible du véhicule, et ensuite les vélos les plus petits et plus légers.
- 4.7 Le porte-vélos est exclusivement conçu pour des cadres de vélos standards. Ne dépassez jamais les dimensions maximales du vélo, comme indiqué dans les instructions.
- 4.8 Les vélos disposant d'un cadre en carbone ou d'éléments en carbone s'installent sur le porte-vélos à ses risques et périls. Indes Bike Parts décline toute responsabilité pour les dommages

occasionnés à des cadres de vélos en carbone ou à des éléments en carbone.

- 4.9 Tous les éléments des vélos faciles à retirer, comme les sièges pour enfants, sacoches vélo, paniers et pompes à vélo, doivent être enlevés avant le transport. Cela afin d'éviter les pertes et pour renforcer la sécurité des autres usagers de la route.
- 4.10 Si le hayon du véhicule s'ouvre automatiquement, cette fonction doit être désactivée afin de protéger le véhicule et/ou le porte-vélos contre les dommages éventuels.
- 4.11 Gardez le porte-vélos et les vélos à une distance suffisante du tuyau d'échappement afin d'empêcher que la chaleur ne provoque d'éventuels dommages.
- 4.12 Gardez les instructions dans le véhicule sur lequel est monté le porte-vélos.

5.0 Crochet d'attelage

- 5.1 Les renseignements concernant la capacité d'import du crochet d'attelage figurent sur une plaquette située à côté du crochet d'attelage ou dans le manuel d'utilisation de votre véhicule.
- 5.2 Le poids total du porte-vélos chargé des vélos ne peut jamais dépasser la charge autorisée du crochet d'attelage.
- 5.3 Contrôlez le crochet d'attelage avant d'utiliser le porte-vélos.
- 5.4 Le crochet d'attelage doit être en acier. Le porte-vélos ne convient pas à des crochets d'attelage en aluminium ou en fonte (GGG40). En cas de doute, consultez votre distributeur.
- 5.5 La saleté et les taches d'huile doivent être éliminées avant d'utiliser le crochet d'attelage.
- 5.6 Une couche de vernis ou un film protecteur peut influencer défavorablement la stabilité du porte-vélos et doit être enlevé avant que le porte-vélos soit utilisé.
- 5.7 Vérifiez si la boule du crochet et le matériau situé à 2 cm en dessous de la boule ne sont ni endommagés, ni usés. Un crochet d'attelage usé peut influencer défavorablement la stabilité du porte-vélos.
- 5.8 Si le porte-vélos n'est pas installé de manière stable sur le crochet d'attelage ou ne tourne pas facilement horizontalement, faites en sorte d'ajuster le porte-vélos. En cas de doute, consultez votre distributeur au sujet du réglage du crochet d'attelage.

6.0 Mécanisme de basculement

- 6.1 Si le porte-vélos est doté d'un mécanisme de basculement pour faciliter l'accès au coffre :
- 6.2 Pendant le basculement, retenez les vélos et laissez l'assemblage se déplacer doucement. Vous empêcherez alors les dommages et accidents éventuels.
- 6.3 Vérifiez que, après le basculement, le mécanisme soit à nouveau bien verrouillé. Cela empêchera le porte-vélos de basculer machinalement, pendant la conduite, par exemple.

7.0 Éclairage

- 7.1 Avant le départ, contrôlez le fonctionnement des lampes du porte-vélos.
- 7.2 Lorsque le phare antibrouillard du porte-vélos est allumé, le phare antibrouillard du véhicule doit être éteint.
- 7.3 Consultez votre distributeur si votre véhicule affiche un message d'erreur au sujet de l'éclairage.

8.0 Verrouillez le porte-vélos et les vélos

- 8.1 Tous les cadenas des vélos et du porte-vélos doivent être verrouillés, et les clés doivent en être retirées pendant l'emploi.
- 8.2 Les boutons tournant doivent être complètement vissés avant qu'ils soient verrouillés.
- 8.3 Le dispositif de verrouillage du raccord du crochet d'attelage doit être minutieusement contrôlé avant que le porte-vélos soit utilisé.
- 8.4 Les cadenas des boutons tournant du porte-vélos doivent être fermés et les clés doivent en être retirées.

9.0 Caractéristiques de conduite

- 9.1 Alignez votre vitesse et mode de conduite sur les conditions de la route et le chargement que vous transportez.
- 9.2 Il est recommandé de ne pas rouler du tout ou de rouler très prudemment sur les chaussées non asphaltées.
- 9.3 Roulez particulièrement prudemment sur les dos d'âne.
- 9.4 Pendant le voyage, assurez-vous régulièrement que le porte-vélos et les vélos sont encore bien attachés.
- 9.5 Tenez compte du volume supplémentaire de votre véhicule, lorsque, par exemple, vous faites marche arrière.
- 9.6 Ne dépassez jamais les 130km/heure.
- 9.7 Retirez le porte-vélos du véhicule si aucun vélo n'est monté dessus.

10.0 Réglementation

- 10.1 Le conducteur du véhicule est entièrement responsable de l'état du porte-vélos et du montage du porte-vélos et des vélos.
- 10.2 Pendant l'emploi du porte-vélos, le conducteur doit être au courant de la législation locale. Tenez compte des lois différentes appliquées dans d'autres pays.
- 10.3 La plaque d'immatriculation supplémentaire doit correspondre à la plaque d'immatriculation du véhicule et être fixée à l'endroit requis du porte-vélos.
- 10.4 Vous êtes censé toujours respecter les limitations de vitesse et autres règles de conduite.

11.0 Entretien

- 11.1 L'utilisateur est responsable de l'entretien et de l'entreposage corrects du porte-vélos.
- 11.2 Consultez votre distributeur en cas de détérioration ou d'usure du porte-vélos ou d'éléments du porte-vélos.
- 11.3 Nettoyez régulièrement le porte-vélos à l'eau ou avec du shampoing pour voitures, en particulier s'il est exposé à du sel. C'est par exemple le cas si vous roulez dans du sel de déneigement ou le long du littoral. Vous éviterez ainsi la corrosion et protégerez votre porte-vélos contre les défaillances.
- 11.4 Entrez votre porte-vélos dans un endroit sec.
- 11.5 Retirez le porte-vélos du véhicule avant d'entrer dans une station de lavage.

12.0 Garantie

- 12.1 Ce produit est couvert par la garantie légale.

- 12.2 Vous bénéficiez exclusivement de la garantie si le produit présente des erreurs de fabrication et/ou d'assemblage.
- 12.3 La garantie du porte-vélos n'est pas applicable en cas de transformations effectuées par l'utilisateur, d'un usage inapproprié du produit par l'utilisateur, ou de dommages résultant d'accidents.



1.0 Général

- 1.1 Distributøren påtar seg intet ansvar for personskade, tap eller skade på eiendom som følge av feilmontering eller bruk av sykkelstativet. Herunder - uten å være begrenset til - montering eller bruk i strid med vedlagte instruksjoner eller forhandlerens instruksjoner.
- 1.2 Kontakt din forhandler dersom du har spørsmål om betjening, bruk og tillatt belastning på sykkelstativet.
- 1.3 Les hele manualen nøye før montering og bruk av sykkelstativet.
- 1.4 Sykkelstativet eller dens deler kan ikke enkelt skiftes.

2.0 Igangkjøring

- 2.1 Sjøkk at alle deler av sykkelstativet er tilstede som beskrevet i instruksjonene.
- 2.2 Kontroller at alle deler er uskadede og fungerer som de skal.

3.0 Montering av sykkelstativ på hengestativ

- 3.1 Ved tvil, kontakt din forhandler angående montering eller eventuell tilpasning til bilen.
- 3.2 Les og følg installasjonsinstruksjonene. Sykkelstativet må ikke monteres på andre måter enn beskrevet.
- 3.3 Sjøkk at sykkelstativet er montert symmetrisk og sitter stabilt på slepekroken.

4.0 Lasting på sykkelstativet

- 4.1 I tvilstilfeller, kontakt din forhandler angående riktig avlesning av sykkelstativet.
- 4.2 Minimum maksimal belastning må ikke overskrides.
- 4.3 Maksimal belastning på sykkelstativet som beskrevet i instruksjonene må ikke overskrides.
- 4.4 Dersom maksimal belastning på bilens tilhengerkrok er lavere, gjelder dette.
- 4.5 Syklene skal festes nøye som beskrevet i bruksanvisningen.
- 4.6 Plasser de største og tyngste syklene nærmest bilen og de mindre og lettere syklene på utsiden.
- 4.7 Sykkelstativet er utelukkende beregnet på vanlige sykler. Overskrid aldri de maksimale dimensjonene på syklene som angitt i instruksjonene.
- 4.8 Sykler med karbonfiberrammer eller karbonfiberdelar transporteres på sykkelstativet på eget ansvar. Indes Bike Parts sykkeldelel påtar seg intet ansvar for skader på karbonfiberrammer eller karbonfiberdelar.
- 4.9 Alle løse deler på syklene som f.eks. barnestoler, sykkelvesker, kurver og sykkelpumper skal fjernes. Dette for ikke å miste de delene så vel som av hensyn til trafikksikkerheten.

- 4.10 Hvis bilens bakluke kan åpnes fra innsiden, må denne funksjonen slås av for å unngå skader på bilen og sykkelstativet.
- 4.11 Plasser sykkelstativet og syklene på trygg avstand fra eksosrøret slik at de ikke blir skadet av varmen.
- 4.12 Ta med instruksjonene i bilen som sykkelstativet er montert på.
- 5.0 Tilhengerkrok**
- 5.1 Informasjon om tilhengerfestets bæreevne finnes på skilt ved hengerfestet eller bilens bruksanvisning.
- 5.2 Samlet vekt på sykkelstativet og syklene må aldri overstige tillatt belastning på trekkkroken.
- 5.3 Sjøkk trekkkroken før du monterer sykkelstativet.
- 5.4 Slepekroken skal være av stål. Sykkelstativet er uegnet for slepekroker av aluminium eller støpejern (GGG40). Ta kontakt med din forhandler i tvilstilfeller.
- 5.5 Tilhengerfestet skal renses for skitt og olje før sykkelstativet monteres.
- 5.6 Eventuell beskyttelseslakk eller folie kan gjøre sykkelstativet ustabil og må derfor fjernes før bruk.
- 5.7 Kontroller kulen og materialet 2 cm under kulen for skader og slitasje. Et slitt hengerfeste kan gjøre sykkelstativet ustabil.
- 5.8 Dersom sykkelstativet ikke sitter stabilt på trekkkroken eller er lett å dreie horisontalt, skal sykkelstativet justeres. I tvilstilfeller, kontakt din forhandler angående tilpasning til slepekrok.
- 6.0 Vippemekanisme**
- 6.1 Hvis sykkelholderen har en vippemekanisme for tilgang til bagasjerommet:
- 6.2 Hold syklene hele tiden mens du vipper sykkelstativet og bruk forsiktige bevegelser for å forhindre skader og ulykker.
- 6.3 Etter vipping, kontroller at mekanismen har koblet seg inn igjen. På den måten kan ikke sykkelstativet vippe utilsiktet, f.eks. mens du kjører.
- 7.0 Belysning**
- 7.1 Før avreise, sjekk at sykkelstativets lys fungerer.
- 7.2 Hvis nærlyset er aktivert, skal baklysene på bilen forbli avslått.
- 7.3 Kontakt forhandler dersom bilen viser feilmelding om belysningen.
- 8.0 Låsing av sykler og sykkelstativ**
- 8.1 Alle låser på syklene og sykkelstativet skal være låst og nøklene fjernet under transport.
- 8.2 Knottene på sykkelstativet må strammes helt til før de låses.
- 8.3 Låsen på tilhengerfestet skal alltid kontrolleres før du laster sykkelstativet.
- 8.4 Låsene i sykkelstativets dreieknapper skal låses og nøklene fjernes.
- 9.0 Kjøreegenskaper**
- 9.1 Tilpass hastighet og kjørestil til veiforholdene og den transporterte lasten.
- 9.2 Kjør forsiktig på grusveier eller unngå dem helt.
- 9.3 Kjør veldig forsiktig over ujevnheter.
- 9.4 Kontroller regelmessig mens du kjører at sykkelstativet og syklene fortsatt er godt festet.
- 9.5 Ta hensyn til økt lengde på bilen bak, f.eks. når du rygger.
- 9.6 Kjør aldri fortere enn 130 km/t.
- 9.7 Fjern sykkelstativet fra bilen når den ikke er i bruk.
- 10.0 Lovkrav**
- 10.1 Føreren av bilen er alene ansvarlig for tilstanden til sykkelstativet og monteringen av sykkelstativet og syklene.
- 10.2 Ved bruk av sykkelstativet skal føreren av bilen forholde seg til lokale trafikkregler. Merk at trafikkreglene ofte varierer fra land til land.
- 10.3 Tilleggsnummerskiltet skal samsvare med bilens nummerskilt og monteres på anvist plass på sykkelstativet.
- 10.4 Fartsgrenser og andre trafikkregler skal alltid overholdes.
- 11.0 Vedlikehold**
- 11.1 Brukeren er selv ansvarlig for å vedlikeholde og oppbevare sykkelstativet på riktig måte.
- 11.2 Kontakt forhandleren dersom sykkelstativet eller deler av denne blir skadet eller slitt.
- 11.3 Rengjør sykkelstativet regelmessig med vann eller bilsjampo, spesielt hvis den utsettes for salt. Dette gjelder spesielt om vinteren eller når du kjører langs sjøen. Det bidrar til å forhindre korrosjon og sørger for at sykkelstativet fungerer som den skal.
- 11.4 Sykkelstativet skal oppbevares tørt.
- 11.5 Ta av sykkelstativet før du går inn i vaskehallen.
- 12.0 Reklamasjonsrett**
- 12.1 Sykkelstativet er omfattet av lovfestet klagerett.
- 12.2 Reklamasjonsretten er begrenset til mangler ved produksjon eller montering.
- 12.3 Reklamasjonsretten faller bort ved konstruktive endringer, feil bruk eller skade som følge av ulykke.



1.0 Generelt

- 1.1 Distributøren påtager sig intet ansvar for personskade, tab eller materiel skade, som skyldes ukorrekt montage eller bruk af cykelholderen, herunder, men ikke begrænset til montage eller brug i strid med den brugsanvisning, som er leveret med din cykelholder, eller din forhandlers anvisninger.
- 1.2 Kontakt din forhandler, hvis du har spørgsmål om cykelholderens håndtering, brug og begrænsninger.
- 1.3 Læs hele brugsanvisningen nøje igennem, inden du monterer og bruger cykelholderen.
- 1.4 Cykelholderens og dele heraf må ikke ændres på nogen måde.

2.0 Ibrugtagning

- 2.1 Kontroller, at alle cykelholderens dele er leveret som beskrevet i brugsanvisningen.
- 2.2 Kontroller, at alle dele er intakte og funktionelle.

3.0 Montage af cykelholder på anhængertræk

- 3.1 Spørg din forhandler, hvis du er i tvivl om, hvordan du skal montere eller justere cykelholderen på dit anhængertræk.
- 3.2 Læs og følg montageanvisningerne. Cykelholderen må ikke monteres på andre måder end den, der

- fremgår af anvisningerne.
- 3.3 Kontroller, at cykelholderen er monteret tilstrækkeligt lodret, solidt og stabilt på anhængertrækket.
- 4.0 Belæsning af cykelholderen**
- 4.1 Spørg din forhandler, hvis du er tvivl om, hvordan du skal belæsse cykelholderen.
- 4.2 Den laveste anbefalede maksimale belastning skal altid overholdes og må aldrig overskrides.
- 4.3 Cykelholderens maksimale belastning, som fremgår af brugsanvisningen, må ikke overskrides.
- 4.4 Den anbefalede maksimale belastning for dit køretøjs anhængertræk har forrang frem for cykelholderens tilladte belastning.
- 4.5 Cyklerne skal monteres omhyggeligt i henhold til brugsanvisningen.
- 4.6 Anbring den største og tungeste cykel tættest på køretøjet, herefter de mindre og lettere cykler.
- 4.7 Cykelholderen må kun bruges til standardcykelstel. Den maksimale cykelstørrelse, som fremgår af brugsanvisningen, må aldrig overskrides.
- 4.8 Cykler med carbonstel eller carbondele monteres på cykelholderen for egen risiko. Indes Bike Parts påtager sig intet ansvar for skader på carbonstel eller carbondele.
- 4.9 Alle dele på cyklen, som let kan fjernes, skal fjernes for transporten, f.eks. barnesæder, cykeltasker, cykelkurve og cykelpumper. Dette for at forhindre tab samt af hensyn til de øvrige trafikanters sikkerhed. Hvis køretøjet er udstyret med bagklap med automatisk åbning, skal denne funktion slås fra for at forhindre skader på køretøjet og/eller cykelholderen.
- 4.10 Hold cykelholderen og cyklerne på sikker afstand af udstødningsrøret for at forhindre eventuelle varmeskader.
- 4.11 Opbevar brugsanvisningen i det køretøj, cykelholderen monteres på.
- 5.0 Anhængertræk**
- 5.1 Oplysninger om anhængertrækkets bæreevne kan findes på en plade ved siden af anhængertrækket eller i køretøjets instruktionsbog.
- 5.2 Cykelholderens og cyklernes samlede vægt må ikke overstige anhængertrækkets maksimale tilladte belastning.
- 5.3 Kontroller anhængertrækket, før cykelholderen bruges.
- 5.4 Anhængertrækket skal være af stål. Cykelholderen er uegnet til anhængertræk af aluminium eller støbejern (GGG40). Spørg din forhandler, hvis du er i tvivl.
- 5.5 Snavs og olie skal fjernes fra anhængertrækket før brug.
- 5.6 Eventuel beskyttelseslak eller -film kan påvirke cykelholderens stabilitet og skal fjernes inden brug af cykelholderen.
- 5.7 Kontroller kuglen og materialet under kuglen for skader og slitage. Et slidt anhængertræk kan påvirke cykelholderens stabilitet.
- 5.8 Hvis cykelholderen ikke er stabil på anhængertrækket eller nemt kan dreje horisontalt, skal cykelholderen justeres. Spørg din forhandler, hvis du er i tvivl om, hvordan du justerer cykelholderen på anhængertrækket.
- 6.0 Vippefunktion**
- 6.1 Hvis cykelholderen har vippefunktion, som giver adgang til bagagerummet:
- 6.2 Hold fast i cyklerne, når holderen vippes, og bevæg arrangementet forsigtigt. Dette for din egen sikkerheds skyld og for at undgå skader på cykelholderen og cyklerne.
- 6.3 Kontroller, at cykelholderen er låst ordentligt fast, efter at den er vippet på plads. Dette for at undgå, at cykelholderen vipper utilsigtet, f.eks. under kørslen.
- 7.0 Lygter**
- 7.1 Kontroller inden kørslen, at bilens og cykelholderens lygter fungerer.
- 7.2 Hvis tågelygten bruges, skal bilens tågelygter være slukket.
- 7.3 Rådfør dig med din forhandler, hvis din bil viser en fejlmeldelse vedrørende lygterne.
- 8.0 Fastspænding af cykelholder og cykler**
- 8.1 Alle låse på cyklerne og cykelholderen skal være låst, og nøglerne skal være fjernet under brug.
- 8.2 Drejeknapper med lås skal først spændes helt til, inden de låses.
- 8.3 Kontroller, at trækrogskoblingens lås er i låst position, inden cykelholderen bruges.
- 9.0 Køreegenskaber**
- 9.1 Tilpas din hastighed og køreadfærd efter de aktuelle vejforhold og de transporterede cykler.
- 9.2 Undgå kørsel på uasfalterede veje, eller kør meget forsigtigt.
- 9.3 Kør meget forsigtigt over vejbump.
- 9.4 Kontroller regelmæssigt i løbet af køreturen, om cykelholderen og cyklerne stadig er forsvarligt fastgjort.
- 9.5 Vær opmærksom på dit køretøjs ekstra volumen, f.eks. når du bakker.
- 9.6 Hastigheden må under ingen omstændigheder overstige 130 km/h.
- 9.7 Afmonter cykelholderen fra køretøjet, når der ikke er monteret cykler på den.
- 10.0 Lovgivning**
- 10.1 Føreren af køretøjet har det fulde ansvar for cykelholderens stand og for montagen af cykelholderen og cyklerne.
- 10.2 Ved brug af cykelholderen skal føreren være bekendt med den lokale lovgivning. Lovgivningen kan variere fra land til land.
- 10.3 Den ekstra nummerplade skal stemme overens med bilens nummerplade og skal monteres på det rigtige sted på cykelholderen.
- 10.4 Hastighedsgrænser og andre færdselsregler skal altid overholdes.
- 11.0 Vedligeholdelse**
- 11.1 Brugeren er ansvarlig for korrekt vedligeholdelse og opbevaring af cykelholderen.
- 11.2 Rådfør dig med din forhandler i tilfælde af skader eller slitage på cykelholderen eller dele heraf.
- 11.3 Rengør cykelholderen regelmæssigt med vand eller autoshampoo, især efter brug i et saltholdigt miljø

(vejsalt, kørsel i kystområder). Det forebygger korrosion og skader på cykelholderen.

- 11.4 Cykelholderen skal opbevares på et tørt sted.
- 11.5 Afmonter cykelholderen, før du kører ind i en vaskeautomat.

12.0 Garanti

- 12.1 Dette produkt er omfattet af den lovpligtige garanti.
- 12.2 Garantien dækker kun fabrikations- eller montagefejl.
- 12.3 Garantien dækker ikke ændringer foretaget af brugeren selv, forkert brug eller skader forårsaget af ulykker.

FI

1.0 Yleistä

- 1.1 Jälleenmyyjä ei ota mitään vastuuta henkilö- tai omaisuusvahingoista tai omaisuuden menetyksestä, joka aiheutuu polkupyörien kuljetustelineen väärästä asennuksesta tai käytöstä mukaan lukien - mutta ei siihen rajoittuen - kokoaminen tai käyttö, joka ei ole niiden ohjeiden mukaista, jotka toimitettiin telineen mukana tai jotka jälleenmyyjä toimitti.
- 1.2 Ota yhteyttä jälleenmyyjään, jos sinulla on kysyttävää telineen käsittelystä, käytöstä tai siihen liittyvistä rajoituksista.
- 1.3 Lue kaikki ohjeet huolellisesti ennen telineen asentamista.
- 1.4 Telineettä ja sen osia ei saa muuntaa millään tavalla.

2.0 Ensimmäinen käyttökertä

- 2.1 Tarkista, että telineen kaikki osat on toimitettu käyttöohjeen kuvauksen mukaisesti.
- 2.2 Tarkista, että kaikki osat ovat vahingoittumattomia ja toimivat.

3.0 Telineen asennus vetokoukkuun

- 3.1 Jos olet epävarma, kysy jälleenmyyjältä neuvoa telineen asentamisesta vetokoukkuun.
- 3.2 Lue asennusohjeet ja noudata niitä. Älä kiinnitä telineettä millään muulla kuin ohjeiden ilmoittamalla tavalla.
- 3.3 Tarkista, että teline on riittävän pystyssä ja asennettu tukevasti ja vakaasti vetokoukkuun.

4.0 Telineen kuormitus

- 4.1 Jos olet epävarma, kysy jälleenmyyjältä neuvoa telineen kuormituksesta.
- 4.2 Suositeltua alhaisinta enimmäiskuormitusta ei saa koskaan ylittää.
- 4.3 Telineen enimmäiskuormitusta ei saa ylittää, kuten ohjeissa on kuvattu.
- 4.4 Ajoneuvon vetokoukun suositeltu enimmäiskuormitus asetetaan etusijalle suhteessa telineen kuormitukseen.
- 4.5 Polkupyörät on kiinnitettävä huolellisesti ohjeiden mukaisesti.
- 4.6 Kiinnitä suurin ja raskain polkupyörä lähimmäksi ajoneuvoa ja sitten pienemmät ja kevyemmät

pyörät.

- 4.7 Telineettä saa käyttää vain pyöriin, joissa on standardimallinen runko. Älä ylitä koskaan ohjeissa ilmoitettua polkupyörien suurinta kokoa.
- 4.8 Hiilikuiturunkoisten polkupyörien tai hiilikuituosia sisältävien pyörien asennus tapahtuu omalla vastuullasi. Indes Bike Parts ei ota vastuuta hiilikuiturungoille tai -osille aiheutuneista vahingoista.
- 4.9 Kaikki polkupyörien helposti irrotettavat osat on poistettava ennen kuljetusta. Näitä ovat esim. lastenistuimet, korit, pyörälaukut ja pumput. Näin vältetään tavaroiden menetykset ja varmistetaan muiden tienkäyttäjien turvallisuus. Jos ajoneuvossa on automaattinen takaluukun avauttoiminto, se on kytkettävä pois päältä, jotta vältetään ajoneuvon ja telineen vahingoittuminen.
- 4.10 Pidä teline ja polkupyörät turvallisella etäisyydellä pakoputkesta, jotta vältetään kuumuudesta aiheutuvat vahingot.
- 4.11 Säilytä ohjeet ajoneuvossa, johon teline on asennettu.

5.0 Vetokoukku

- 5.1 Tietoja vetokoukun kantokyvystä löytyy koukun viereissä olevasta kilvestä tai ajoneuvon ohjekirjasta.
- 5.2 Telineen ja polkupyörien yhteispaino ei saa ylittää vetokoukun enimmäiskuormitusta.
- 5.3 Tarkista vetokoukku ennen telineen käyttöä.
- 5.4 Vetokoukun pitää olla terästä. Teline ei sovellu käytettäväksi alumiinista tai valurudasta (GGG40) valmistettujen vetokoukkujen kanssa. Ota yhteyttä jälleenmyyjään, jos olet epävarma.
- 5.5 Vetokoukusta on poistettava lika ja öljy ennen käyttöä.
- 5.6 Vetokoukun kuulassa oleva suojaamaali tai kalvo voi vaikuttaa negatiivisesti telineen vakauteen ja on poistettava ennen telineen käyttöä.
- 5.7 Tarkista kuulla ja sen varsi vaurioitoiden ja kulumisen varalta. Kuluneella vetokoukulla voi olla negatiivinen vaikutus telineen vakauteen.
- 5.8 Jos teline ei ole vakaasti kiinni vetokoukussa tai se voi kääntyä helposti vaakasuorassa, sitä on säädettävä. Jos olet epävarma, kysy jälleenmyyjältä neuvoa telineen säätämisestä vetokoukussa.

6.0 Kallistusmekanismi

- 6.1 Jos telineessä on kallistusmekanismi tavaratilaan pääsyä varten:
- 6.2 Pidä polkupyöristä kiinni kallistaessasi telineettä ja kallista varovasti. Näin varmistat oman turvallisuutesi ja vältät telineen ja pyörien vahingoittumisen.
- 6.3 Tarkista, että mekanismi on lukittu takaisin oikeaan asentoon kallistuksen jälkeen. Näin estetään telineen kallistuminen vahingossa esim. ajettaessa.

7.0 Valot

- 7.1 Tarkista ennen ajamista auton ja telineen valojen toiminta.
- 7.2 Jos telineen sumuvalo käytetään, auton sumuvalon on oltava pois päältä.
- 7.3 Ota yhteyttä jälleenmyyjään, jos auto ilmoittaa valoihin liittyvän virheen.

8.0 Telineen ja polkupyörien kiinnittäminen

- 8.1 Polkupyörien ja telineen lukkojen on oltava lukittuina ja avaimet on poistettava käytön ajaksi.
- 8.2 Lukolliset nupit on kiristettävä hyvin ennen lukitsemista.
- 8.3 Tarkista, että vetokoukun kytkimen lukko on lukitussa asennossa ennen telineen käyttöä.

9.0 Ajokäyttäytyminen

- 9.1 Säädä nopeutta ja ajotapaasi vallitsevien tieolosuhteiden ja kuljetettavien polkupyörien mukaisesti.
- 9.2 Vältä ajamista päällystämättömillä teillä tai aja niillä erittäin varovasti.
- 9.3 Aja erittäin varovasti hidasteiden yli.
- 9.4 Tarkista matkan aikana säännöllisesti, että teline ja polkupyörät ovat edelleen hyvin kiinni.
- 9.5 Pidä mielessä ajoneuvon suurempi koko kun esim. peruutat.
- 9.6 Älä aja missään tapauksessa yli 130 km/t.
- 9.7 Poista teline ajoneuvosta, kun siinä ei ole polkupyöriä.

10.0 Säännöt

- 10.1 Ajoneuvon kuljettaja on täysin vastuussa telineen kunnosta ja sen sekä polkupyörien kiinnittämisestä.
- 10.2 Käyttäessään telineä kuljettajan on oltava selvillä paikallisesta lainsäädännöstä. Eri maissa voi olla voimassa eri lakeja.
- 10.3 Rekisterikilpi on kiinnitettävä telineeseen oikeaan kohtaan ja sen on vastattava auton rekisterikilpeä.
- 10.4 On noudatettava nopeusrajoituksia ja muita liikennesääntöjä.

11.0 Huolto

- 11.1 Käyttäjän vastuussa telineen asianmukaisesta huollosta ja säilytyksestä.
- 11.2 Ota yhteyttä jälleenmyyjään, mikäli teline tai sen osat ovat vahingoittuneet tai kuluneet.
- 11.3 Puhdista teline säännöllisesti vedellä tai autoshampoolla, etenkin jos sitä on käytetty suolaissa ympäristössä (maantiesuola, ajaminen rannikkoseuduilla). Näin vältetään telineen korrosio ja viat.
- 11.4 Telineitä on säilytettävä kuivassa paikassa.
- 11.5 Poista teline ennen kuin menet autonpesuautomaattiin.

12.0 Takuu

- 12.1 Tätä tuotetta koskee lakisääteinen takuu.
- 12.2 Takuu koskee vain valmistus- tai kokoamisvirheitä.
- 12.3 Takuu ei ole voimassa, mikäli telineeseen on tehty itse muutoksia, sitä on käytetty väärin tai vahinko on aiheutunut onnettomuuden seurauksena.



1.0 Allmänt

- 1.1 Distributören har inget ansvar för personskador eller skador orsakade av felaktig installation eller användning av cykelhållaren, inklusive men inte begränsat till, montering eller användning

som strider mot de instruktioner som medföljer cykelhållaren eller instruktionerna från återförsäljaren.

- 1.2 Kontakta återförsäljaren om du har frågor om hantering och användning av cykelhållaren samt dess begränsningar.
- 1.3 Läs alla instruktioner noggrant innan du monterar och använder cykelhållaren.
- 1.4 Cykelhållaren och dess komponenter får inte modifieras på något sätt.

2.0 Första användning

- 2.1 Kontrollera att cykelhållarens alla delar finns, enligt beskrivningen i instruktionerna.
- 2.2 Kontrollera att alla delar är oskadade och fungerar.
- 3.0 Montera cykelhållaren på dragkroken
- 3.1 Vid tveksamheter, kontakta återförsäljaren angående montering eller justering av cykelhållaren på dragkroken.
- 3.2 Läs alltid igenom och följ monteringsanvisningarna. Montera inte cykelhållaren på något annat sätt än det som anges i instruktionerna.
- 3.3 Kontrollera att cykelhållaren är tillräckligt upprätt, stadigt och stabilt monterad på dragkroken.

4.0 Lasta cykelhållaren

- 4.1 Vid tveksamheter, kontakta återförsäljaren om hur du lastar cykelhållaren.
- 4.2 Maximal belastning får aldrig överskridas
- 4.3 Cykelhållarens maximala belastning, som beskrivs i instruktionerna, får inte överskridas.
- 4.4 Den rekommenderade maximala belastningen på fordonets dragkrok har företräde framför cykelhållarens belastning
- 4.5 Cyklarna måste sättas fast försiktigt enligt instruktionerna.
- 4.6 Placera den största och tyngsta cykeln närmast fordonet, följt av mindre och lättare cyklar.
- 4.7 Cykelhållaren får endast användas för vanliga cykelramar. Överskrid aldrig cyklarnas maximala storlek, som anges i instruktionerna.
- 4.8 Cyklar med en kolfiberram eller kolfiberdelar monteras på cykelhållaren på egen risk. Indes Bike Parts tar inget ansvar för skador på kolfiberramar eller kolfiberdelar.
- 4.9 Alla lösa delar på cykeln som enkelt kan tas bort, som barnstolar, cykelväskor, korgar och cykelpumpar, måste tas bort före transport. Detta för att inte förlora dessa delar samt av hänsyn till andra trafikanters säkerhet. Om fordonets baklucka har en automatisk öppningsfunktion, måste denna funktion stängas av för att förhindra skador på fordonet och cykelhållaren.
- 4.10 Placera cykelhållaren och cyklarna på ett säkert avstånd från avgasröret för att förhindra skador på grund av värmen från det.
- 4.11 Förvara instruktionerna i fordonet på vilket cykelhållaren är monterad.

5.0 Dragkrok

- 5.1 Information om dragkrokens bärkapacitet finns på en skylt bredvid dragkroken eller i fordonets instruktionsbok.
- 5.2 Cykelhållarens och cyklarnas sammanlagda vikt får inte överstiga dragkrokens högsta tillåtna belastning.
- 5.3 Kontrollera dragkroken innan cykelhållaren

- används.
- 5.4 Dragkroken måste vara tillverkad av stål. Cykelhållaren är inte lämplig för dragkrokar av aluminium eller gjutjärn (GGG40). Vid tveksamheter, rådgör med återförsäljaren.
 - 5.5 Smuts och olja måste avlägsnas innan dragkroken används.
 - 5.6 Eventuell skyddsfärg eller -film på kulan kan ha en negativ effekt på cykelhållarens stabilitet och måste avlägsnas innan cykelhållaren används.
 - 5.7 Kontrollera om kulan och dess bas är skadade och slitna. En sliten dragkrok kan ha en negativ inverkan på cykelhållarens stabilitet.
 - 5.8 Om cykelhållaren inte sitter stabilt på dragkroken eller är lätt att vrida horisontellt, måste cykelhållaren justeras. Vid tveksamheter, kontakta återförsäljaren om justeringar på dragkroken.
- ## 6.0 Lutningsmekanism
- 6.1 Om cykelhållaren har en lutningsmekanism, för tillträde till bagageutrymmet:
 - 6.2 Håll cyklarna när du lutar cykelhållaren och var försiktig när du gör detta. Detta är för din egen säkerhet och för att förhindra skador på cykelhållaren och cyklarna.
 - 6.3 Efter lutning, kontrollera att mekanismen är ordentligt låst i det ursprungliga läget. Detta förhindrar att cykelhållaren lutar av misstag, t.ex. under körning.
- ## 7.0 Belysning
- 7.1 Kontrollera att bilens och cykelhållarens belysning fungerar innan du kör.
 - 7.2 När dimljuset används, måste bilens dimljus vara släckt.
 - 7.3 Kontakta återförsäljaren om bilen indikerar ett lampfel.
- 8.0 Säkra cykelhållaren och cyklarna
 - 8.1 Alla lås på cyklarna och cykelhållaren måste vara låsta och nycklarna måste tas bort under transport.
 - 8.2 Vred med ett lås måste först dras åt helt innan de låses.
 - 8.3 Kontrollera att låset på dragkrokens koppling är i låst läge innan cykelhållaren används.
- ## 9.0 Köregenskaper
- 9.1 Anpassa hastigheten och körbeteendet efter rådande vägförhållanden och cyklarna som transporteras.
 - 9.2 Kör försiktigt på grusvägar eller undvik dem helt.
 - 9.3 Kör mycket försiktigt över fartgupp.
 - 9.4 Under resan, kontrollera regelbundet att cykelhållaren och cyklarna fortfarande sitter fast ordentligt.
 - 9.5 Ta hänsyn till fordonets extra volym, t.ex. när du backar.
 - 9.6 Kör aldrig fortare än 130 km/tim.
 - 9.7 Ta bort cykelhållaren från fordonet när den inte används.
- ## 10.0 Föreskrifter
- 10.1 Fordonets förare är ensamt ansvarig för cykelhållarens skick samt monteringen av cykelhållaren och cyklarna.
- 10.2 När du använder cykelhållaren, måste föraren förhålla sig till lokala trafikregler. Dessa varierar ofta mellan olika länder.
 - 10.3 En registreringsskylt måste monteras på cykelhållaren på rätt plats och den måste överensstämma med bilens registreringsskylt.
 - 10.4 Hastighetsbegränsningar och andra trafikregler ska alltid följas.
- ## 11.0 Underhåll
- 11.1 Användaren ansvarar för korrekt underhåll och förvaring av cykelhållaren.
 - 11.2 Kontakta återförsäljaren i händelse av skada eller slitage på cykelhållaren eller delar på cykelhållaren.
 - 11.3 Rengör cykelhållaren regelbundet med vatten eller bilschampo, i synnerhet när den utsätts för salt (vägsalt, körning i kustområden). Detta förhindrar korrosion och defekter på cykelhållaren.
 - 11.4 Cykelhållaren måste förvaras på en torr plats.
 - 11.5 Ta bort cykelhållaren innan du kör in i en automatisk bilvätt.
- ## 12.0 Garanti
- 12.1 Cykelhållaren omfattas av den lagstadgade garantin.
 - 12.2 Garanti tillhandahålls uteslutande vid tillverkningsfel eller monteringsfel.
 - 12.3 Garanti ges inte i händelse av egna ändringar, felaktig användning eller skador till följd av olyckor.

Dealer information

Nederland

info@multanational.nl

www.movanext.nl

Other countries

bikeparts@indes.eu

www.movanext.com

MovaNext is a brand of
Indes Bike Parts

